

THERMOROSSI

Fire Lovers

- Tech-Collection -



Fire Lovers
THERMOROSSI

- Tech-Collection -



I  **THERMOROSSI**





Since 1968 To present

- ITA Sorta in una provincia ricca di tradizione metalmeccanica e aperta alle più innovative tecnologie, Thermorossi opera con successo da oltre 50 anni nel settore del riscaldamento fino a diventare, oggi, una tra le più affermate ed avanzate industrie europee nella produzione di stufe, termocucine e caldaie.
- FRA Installé depuis plus de 50 ans dans une région riche en tradition mécanique et métallurgique ouverte aux technologies les plus avancées, Thermorossi est un des leaders européens dans la production de poêles, inserts, thermo-cuisinières et chaudières, à bûches et à granulés.
- ENG Established in a province renowned for its metalworking traditions and open to modern technology, Thermorossi has been working with success in the heating sector for 50 years and is now one of the leading and advanced European companies in the production of stoves, central heating cookers and boilers.
- DEU Seit 50 Jahren arbeitet Thermorossi in der Heizungsbranche mit Erfolg und zaehlt heute als einer der namhaftesten und innovativsten Hersteller von Kaminoefen, Zentralheizungskoch-herden und Heizkesseln in Europa.
- ESP Establecida en una provincia renombrada por su tradición metalúrgica y abierta a las tecnologías más modernas, Thermorossi trabaja con éxito en el sector de la calefacción desde hac 50 años y ahora es una de las empresas europeas principales y más avanzadas en la producción de estufas, cocinas de calefacción central y calderas de leña.

Sustainable DEVELOPMENT

- ITA Un sogno d'inverno è riscaldarsi con soluzioni energetiche rinnovabili, perché possiamo contribuire alla riduzione delle emissioni di gas serra e ad un migliore utilizzo dell'energia, perché siamo un'azienda che crede nello sviluppo sostenibile, che possa essere compatibile con la salvaguardia dell'ambiente per le generazioni future.
- FRA Le rêve en hiver c'est de se chauffer avec des solutions d'énergies renouvelables, car ainsi nous pouvons contribuer à la réduction des émissions de gaz à effet de serre et à une meilleure utilisation de l'énergie, parce que notre entreprise croit au développement durable, qui puisse être compatible avec la protection de l'environnement pour les générations futures.
- ENG A dream in winter: to warm up with renewable energy solutions, because we can contribute to the reduction of greenhouse gas emissions and to a better use of energy, because our company believes in a sustainable development compatible with the protection of the environment for future generations.
- DEU Ein Wintertraum ist es, sich mit erneuerbaren Energielösungen aufzuwärmen, denn wir können zur Reduzierung der Treibhausgasemissionen und zu einer besseren Energienutzung beitragen, denn wir sind ein Unternehmen, das an eine nachhaltige Entwicklung glaubt, die mit dem Schutz der Umwelt für zukünftige Generationen vereinbar ist.
- ESP Un sueño invernal es calentarse con soluciones de energías renovables, porque podemos contribuir a la reducción de las emisiones de gases de efecto invernadero y a un mejor uso de la energía, porque nuestra empresa cree en un desarrollo sostenible que puede ser compatible con la protección del medio ambiente para las generaciones futuras.





Generatori di calore a pellet

Générateurs de chaleur à granulés

Pellet heat generators

Pellet wärmeerzeuger

Generadores de calor de pellet



Compact
S17 GT5

Compact
S23 GT5

Compact
S32 GT5

Compact Slim
S25 EVO

Compact
S19 GT5

Compact
S26 GT5



Ogni apparecchio viene acceso in fabbrica e verificato per almeno 1 ora di funzionamento

Chaque appareil est allumé en usine et contrôlé pendant au moins 1 heure de fonctionnement

Every unit is tested for 1 hour in the factory

Jeder Ofen wurde schon im Werk eine Stunde beheizt und eingestellt

Cada equipo se ha probado y testado en fábrica durante una hora

I nostri prodotti non necessitano di ulteriori costi per tarature e collaudi. Nel caso il pellet ENplus fosse di qualità diversa esistono diversi programmi di funzionamento selezionabili

Nos produits ne nécessitent d'aucuns coûts de tarage ou d'essais. Au cas où les granulés soient de qualité différente de ENplus, nos produits disposent de divers programmes de fonctionnement

Our products don't incur additional costs for adjustments or testing. In case of pellet fuel of lower quality than En plus standards, it is possible to select different operation programs and set up

Unsere Produkte müssen nicht nach der Installation speziell eingestellt und kontrolliert werden, denn, wenn die Pelletqualität variiert, kann das System per Tastendruck darauf einfach und simpel angepasst werden

Nuestros productos no necesitan de más costes por ajustes o pruebas. En el caso que el combustible sea de calidad distinta a ENplus existen programas de operación opcionales

Il grande cassetto cenere e le adeguate ispezioni per la pulizia semplificano la manutenzione mantenendolo l'efficienza ai massimi livelli

Le grand tiroir des cendres et les inspections de nettoyage pratiques simplifient l'entretien, gardant le rendement au plus haut niveau. Aucune surprise durant l'entretien périodique

The wide ash pan and the obvious inspection points make maintenance easier keeping the efficiency at highest levels. Simple periodic maintenance

Der große Ascheauffang sowie die leicht zugänglichen Reinigungsöffnungen machen die Reinigung des Gerätes viel einfacher und komfortabler, wodurch die Effizienz des Gerätes hoch gehalten wird

El ancho cajón de ceniza y una inspección de limpieza cómoda simplifican la manutención manteniendo el rendimiento a máximos niveles y evitando sorpresas

Il fascio tubiero verticale e l'elevato numero di elementi formano il sistema Thermocore®. Il sistema incrementa la superficie di scambio e migliora il rendimento termico

Le faisceau tubulaire vertical et ses nombreux éléments forment le système Thermocore®, qui augmente la superficie d'échange de chaleur et améliore le rendement thermique

The vertical pipes heat exchanger and the high number of exchange elements form the Thermocore® system. This system increases the exchange surface and improve thermal efficiency

Der vertikale Rohrwärmetauscher mit großer Wärmetauscherfläche ist das Herzstück des Thermocore® Systems. Dieses System steigert die Wärmetauscherfläche und erhöht den Wirkungsgrad

El intercambiador turbolador vertical de muchos elementos crea el sistema Thermocore®. Este sistema aumenta la superficie de intercambio y mejora el rendimiento térmico

Minime dispersioni al mantello grazie al forte strato di isolamento che avvolge il corpo caldaia

Dispersion de chaleur minimum grâce à l'épaisse couche d'isolant qui enveloppe la chaudière

Minimum heat dispersion thanks to the thick insulation layer

Minimale Wärmeverteilung durch die dicke Dämmschicht

Minima dispersión de calor gracias a la gruesa capa aislante

Rigidi criteri costruttivi, elevati spessori della materia prima impiegata, offrono un grande accumulo termico e durata dei componenti

Les critères de construction rigides, et les grosses épaisseurs des matériaux utilisés, offrent une grande capacité d'accumulation thermique, de stabilité dimensionnelle du brûleur, et de durée des composants

The strict manufacturing standards, the high quality of raw materials, grant higher heat accumulation, stable durability of the burning pot and other components

Hohe Produktionsstandards, hohe Qualität der Rohstoffe, garantieren lange Lebensdauer aller feuerberührten Teile und des Brenners

Nuestros equipos son el resultado de exigentes criterios de construcción. Ofrecemos equipos con una gran acumulación térmica, estabilidad dimensional del quemador y durabilidad de los componentes

Il pannello digitale LCD di nuovo design è implementato da messaggi grafici semplici ed intuitivi

Le panneau digitale LCD au design entièrement nouveau propose des messages graphiques simples et intuitifs

The new design of control panel has been updated with simple visual messages

Das neue Bedienfeld wurde mit verschiedenen einfachen Symbolen und Mitteilungen ausgestattet

La pantalla LCD de nueva generación ha et sido actualizada utilizando mensajes gráficos sencillos e intuitivos

Brucciatoe brevettato PelletPower®

Brûleur breveté PelletPower®

PelletPower® patented burner

Patentierter Brenner PelletPower®

Quemador patentado PelletPower®

Ogni stufa è dotata di componenti meccanici che garantiscono una maggiore sicurezza dell'apparecchio, come ad esempio una valvola di sovrappressione e un pressostato.

Chaque poêle est doté de composants mécaniques qui garantissent une plus grande sécurité comme, entre autres, la soupape de surpression et le pressostat.

Every stove is equipped with mechanical safety devices that assure an added safety, such as over-pressure valve and pressure switch.

Ausgestattet mit mechanische Sicherheitseinrichtungen wie zum Beispiel Entlüftungsventil und Druckreduzierventil.

Cada estufa es equipada con componentes mecánicos que garantizan la seguridad del equipo, como por ejemplo la valvula de sobrepresión y el presostato.

Funzione «Crono» per programmazione settimanale (tre accensioni e tre spegnimenti al giorno)

Fonction « Chrono » pour la programmation hebdomadaire (trois allumages et extinctions par jour)

«Chrono» function for weekly timing program (three daily Starts)

Funktion «Chrono» für wöchentliche Programmierung (drei Ein Ausschaltung Pro Tag)

Función «Chrono» para la programación semanal (tres ciclos de encendido y apagado para cada día)

Il raschia tubi motorizzato mantiene pulito ed efficiente lo scambiatore di calore, l'ingegnoso sistema con coclea motorizzata estrae la cenere automaticamente in un vano laterale.

Les racloirs motorisés maintiennent l'échangeur de chaleur propre et efficace. L'ingénieux système de vis-sans-fin motorisées extrait les cendres automatiquement vers un conteneur latéral.

The motorized pipe-scraper maintains the heat exchanger clean and efficient. The very effective system provided by a motorized screw extracts ash automatically and collects all the residues from combustion in a side trolley.

Die automatische und motorisierte Reinigung der Rohren, hält sie sauber und effizient den Wärmetauscher, das ausgeklügelte System mit motorisiertem Schnecke zieht die Asche automatisch in einem Seitenfach.

El motor de limpieza automatizado deja limpio el intercambiador de calor; el ingenioso sistema con sinfin motorizado extrae automáticamente la ceniza en un cajón lateral.

Made in Italy : Thermorossi si avvale delle più moderne tecniche di produzione e tutti i prodotti sono conformi alle più severe normative europee

Made in Italy : Thermorossi se sert des techniques de production les plus performantes et tous les produits sont conformes aux normes européennes les plus sévères

Made in Italy : Thermorossi uses the most modern techniques of production and all products conform to the strictest European regulations.

Made in Italy : Thermorossi benutzt die neuesten Fertigungsmethoden und alle Geräte erfüllen die strengsten Anforderungen der Europäischen Richtlinien bezüglich Sicherheit und Umweltschutz

Made in Italy : Thermorossi utiliza las técnicas más modernas de producción y todos los productos se ajustan a las más estrictas normas europeas

Thermorossi - I perché di una scelta

Pourquoi Thermorossi ? - Why to choose Thermorossi? - Die Gründe einer Wahl - Los motivos de una elección



«**Rendimento superiore al 90%** ottenuti grazie al bruciatore brevettato che sviluppa 2 fronti di fiamma in grado di cedere il calore sia agli scambiatori centrali che laterali normalmente inutilizzati nella combustione a pellet.»

«**Rendements supérieurs à 90%** obtenus grâce au brûleur breveté qui développe 2 fronts de flamme en mesure de céder la chaleur aussi bien aux échangeurs centraux que latéraux, normalement inutilisés dans la combustion de granulés de bois.»

«**Over 90% efficiency** is achieved thanks to the patented burner which develops 2 flame fronts capable of not only transmitting heat to the central heat exchangers but also to the ones on the side which are normally unused in pellet combustion.»

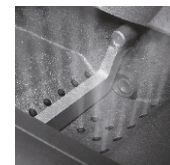
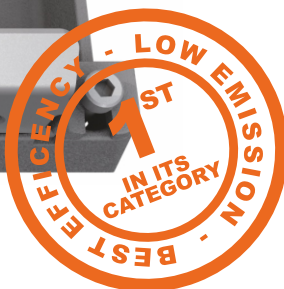
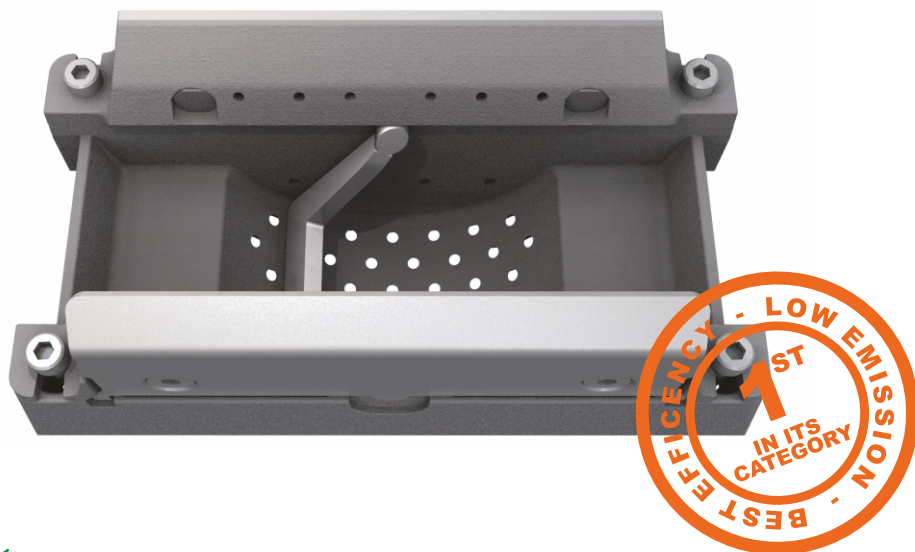

✓ **Nessuno spegnimento e riaccensione forzata**

Pas d'arrêts et de rallumages forcés

No forced shutdown and re-ignition

Kein forciertes Abschalten und erneutes Zünden

Sin apagado y reencendido forzado

✓ **Nessuna condensa, garantisce temperature fumi in sicurezza**

Pas de condensation, le brûleur garantit des températures de fumées sécurisées

No condensation, ensures safe flue gas temperatures

Kein Kondensat. Sichere Rauchgastemperaturen sind gewährleistet

Sin condensación, garantiza temperaturas seguras de los gases de combustión

✓ **Rendimento costante senza interruzioni e nessun spreco di pellet**

Rendements supérieurs à 90 %, performances constantes et sans interruption

Constant performance without interruption and no pellet waste

Konstante Leistung ohne Unterbrechungen und Pelletverschwendung

Rendimiento constante sin interrupciones y sin desperdicio de pellets

✓ **Candeletta resistente a basso consumo energetico, kW risparmiati in bolletta**

Résistance d'allumage durable à basse consommation d'énergie : kW économisés sur les factures d'énergie

Resilient spark plug with low energy consumption: kW saved in the bill

Die haltbare, energieeffiziente Zündkerze macht sich durch weniger kW in der Stromrechnung bemerkbar

Bugia de encendido con bajo consume energético, ahorro de kW en la factura de la luz

✓ **Super resistente in lega Incoloy 800 HT**

Alliage super résistant Incoloy 800 HT

Super durable Incoloy 800 HT alloy

Sehr widerstandsfähig in der Legierung Incoloy 800 HT

Sistema con palanca de limpieza en aleación Incoloy 800 HT, muy duradera

✓ **Manutenzione «FAI DA TE» semplificata, braciere scomponibile e ispezionabile**

Entretien simplifié à faire soi-même, brûleur démontable

Simplified "do-it-yourself" maintenance, decomposable and inspectable brazier

Vereinfachte, selbst durchzuführende Wartung, zerlegbarer und inspizierbarer Brenntopf

Automantenimiento simplificado, con brazero desmontable e inspeccionable

PELLETPOWER®

ITA I residui della combustione vengono rimossi dal dispositivo automatico mantenendo liberi i fori di passaggio dell'aria al bruciatore. Rendimento di combustione superiore rispetto ai bruciatori tradizionali a vaschetta, PELLETPOWER® garantisce il giusto apporto di ossigeno mantenendo costante il rendimento di combustione per lunghi tempi di funzionamento.

FRA Les résidus de combustion sont balayés par le dispositif automatique, gardant les orifices de passage d'air du brûleur toujours libres. Rendement de combustion supérieur par rapport aux brûleurs traditionnels en forme de cuvette. Le PELLETPOWER® garantit le juste apport d'oxygène, maintenant le rendement de combustion constant, même en cas de fonctionnement prolongé;

ENG Residues of burning are removed by the automatic system keeping the holes which take air to the burner completely free. Higher burning efficiency compared to traditional pan burners PELLETPOWER® maintains the correct rate of oxygen keeping the efficiency of combustion stable for longer periods of operation.

DEU Der Brenner wird automatisch von den Verbrennungsrückständen befreit und somit bleiben die Luftöffnungen permanent sauber. Somit kann der Ofen permanent heizen und unnötiger Brennstoffverbrauch beim Startvorgang wird vermieden. Höherer Wirkungsgrad gegenüber herkömmlichen Systemen durch PELLETPOWER® erreicht der Ofen ein korrektes Sauerstoffverhältniss in der Verbrennung und hält den Wirkungsgrad der Verbrennung über lange Zeiten hoch;

ESP Dispone de un sistema automático que despeja los residuos de combustión manteniendo los agujeros de paso de aire al quemador libres. El rendimiento de combustión es superior de los quemadores tradicionales a cubeta. PELLETPOWER®: Garantiza el correcto aporte de oxígeno manteniendo un rendimiento constante de combustión por largos tiempos de operación. La amortización de la máquina se realiza más rápidamente.

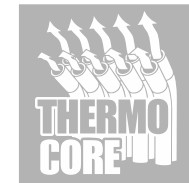

Grande scambio di calore grazie all'ampio volume bagnato dall'acqua
Grand échange de chaleur grâce au compartiment entouré d'eau
High heat exchange thanks to the wide water jacket

Pannello digitale LCD di nuovo design implementato da messaggi grafici semplici ed intuitivi
Nouveau design et messages graphiques simples et intuitifs pour le panneau LCD
The new design of the LCD control panel has been updated with simple visual messages

Mantello di nuovo design facile da integrare in un ambiente domestico, con forte strato di coibentazione

Nouveau manteau design, simple à intégrer dans le milieu domestique, et doté d'une épaisse couche d'isolant
New design of the boiler coating, easy to be integrated in a domestic environment, with a strong insulation layer

Ampio serbatoio pellet con rete di sicurezza

Grand réservoir à granulés avec réseau de sécurité
Wide pellet hopper with safety net

Scambiatore di calore con tecnologia Thermocore® dotato di turbolatori

Echangeur de chaleur avec technologie Thermocore® équipé de turbulateurs
Thermocore® pipe heat exchanger equipped with turbulators

Buciatore brevettato PelletPower®
Brûleur breveté PelletPower®
patented burner

Cassetto cenere di grandi dimensioni
Grand tiroir à cendres
Wide ash pan

Pulizia semplificata grazie alla tecnologia EasyCleaning

Nettoyage facile grâce à la technologie EasyCleaning
Simplified cleaning system EasyCleaning

THERMOCORE®

ITA Il fascio tubiero verticale e l'elevato numero di elementi formano il sistema Thermocore®. Il sistema incrementa la superficie di scambio e migliora il rendimento termico.

FRA Le faisceau tubulaire vertical et ses nombreux éléments forment le système Thermocore®, qui augmente la superficie d'échange de chaleur et améliore le rendement thermique.

ENG The vertical pipes heat exchanger and the high number of exchange elements form the Thermocore® system. This system increases the exchange surface and improve thermal efficiency.

DEU Der vertikale Rohrwärmetauscher mit großer Wärmetauscherfläche ist das Herzstück des Thermocore® Systems. Dieses System steigert die Wärmetauscherfläche und erhöht den Wirkungsgrad.

ESP El intercambiador turbolador vertical de muchos elementos crea el sistema Thermocore®. Este sistema aumenta la superficie de intercambio y mejora el rendimiento térmico.

EXTRA

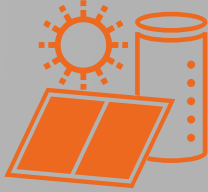

Accumuli a stratificazione

Accumulations en stratification

Accumulations in stratification

Ansammlungen in der Schichtung

Acumulaciones en estratificación



Thermocell 250

Thermocell 400

Thermocell 500

Thermocell Flat 250

DIMENSIONAMENTO ACCUMULI CONSIGLIATO SECONDO CONTO TERMICO 2.0

DIMENSIONNEMENT DES BALLONS TAMPONS RECOMMANDÉ

MODEL	kW NOM. max	kW NOM. min	Lt. x kW requested	Vol. min puffer
Compact S17 GT5	15,9	4,4	15	240
Compact S19 GT5	17,5	4,4	15	265
Compact S23 GT5	21,3	4,4	15	320
Compact Slim S25 EVO	20,6	6,1	15	310
Compact Slim Integra S25 EVO	20,6	6,1	15	250
Compact S26 GT5	24,4	5,9	15	370
Compact S32 GT5	29,4	5,9	15	440

THERMOCELL

ITA Thermocell® è l'innovativo accumulatore brevettato a stratificazione progettato per ottenere il massimo risparmio energetico. La sua installazione semplifica la gestione degli impianti esistenti, può essere interfacciato ad un generatore a pellet o legna, ad una caldaia a gas o gasolio, ad un termocamino o ad una termocucina. Facilmente integrabile con i sistemi di riscaldamento tradizionali a radiatori può essere collegato anche ad un impianto di ultima generazione a bassa temperatura come ad esempio l'impianto a pavimento.

FRA Thermocell® est le réservoir de stockage à stratification breveté innovant conçu pour réaliser des économies d'énergie maximales. Son installation simplifie la gestion des systèmes existants, il peut être interfacé avec un générateur à granulés ou bois, une chaudière gaz ou diesel, une thermo cheminée ou une thermo cuisinière. Facilement intégré aux systèmes de chauffage par radiateurs traditionnels, il peut également être connecté à un système basse température de dernière génération tel que le système de plancher.

ENG Thermocell® is the innovative patented stratification storage tank designed to achieve maximum energy savings. Its installation simplifies the management of existing systems, it can be interfaced with a pellet or wood generator, a gas or diesel boiler, a thermo fireplace or a thermo cooker. Easily integrated with traditional radiator heating systems, it can also be connected to a latest generation low temperature system such as the floor system.

DEU Thermocell® ist der innovative patentierte Schichtspeichertank, der maximale Energieeinsparungen ermöglicht. Die Installation vereinfacht die Verwaltung bestehender Systeme und kann an einen Pellet- oder Holzgenerator, einen Gas- oder Dieselmotor, einen Thermokamin oder einen Thermokocher angeschlossen werden. Es lässt sich problemlos in herkömmliche Heizkörperheizungssysteme integrieren und kann auch an ein Niedertemperatursystem der neuesten Generation wie das Bodensystem angeschlossen werden.

ESP Thermocell® es el innovador tanque de almacenamiento de estratificación patentado diseñado para lograr el máximo ahorro de energía. Su instalación simplifica la gestión de los sistemas existentes, se puede interconectar con un generador de pellet o leña, una caldera de gas o diesel, una termochimenea o una termococina. Se integra fácilmente con los sistemas tradicionales de calefacción por radiador, y también se puede conectar a un sistema de baja temperatura de última generación, como el sistema de suelo.



EXTRA



Thermocell® Flat 250

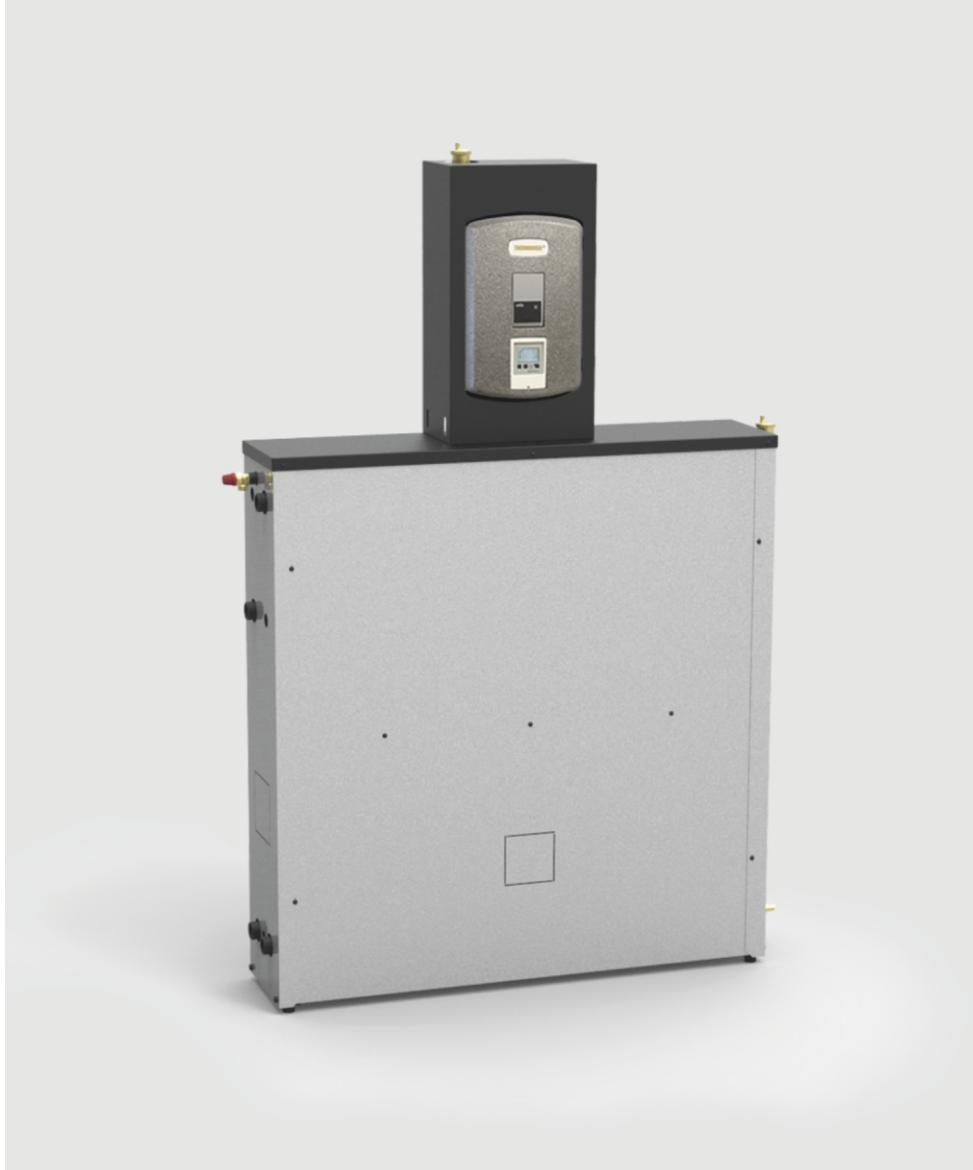

- ITA Innovativo accumulo salvaspazio brevettato a stratificazione di 250 Lt progettato per ottenere il massimo risparmio energetico. Facilmente integrabile con tutti i sistemi di riscaldamento tradizionali a radiatori o di ultima generazione a bassa temperatura come ad esempio l'impianto a pavimento. Produce acqua calda sanitaria sfruttando al meglio gli spazi a disposizione con il sistema Sanfast 50. Predisposizione per l'inserimento di un kit scambiatore solare o di interfaccia con un generatore ausiliario. Attacchi idraulici su entrambi i lati.
- FRA Réservoir de stockage à stratification innovant et breveté de 250 Lt conçu pour réaliser des économies d'énergie maximales. Facilement intégré à tous les systèmes de chauffage par radiateurs traditionnels ou à la dernière génération à basse température comme le système au sol. Il produit de l'eau chaude sanitaire en exploitant au maximum l'espace disponible avec le système Sanfast 50. Prédiposition pour l'insertion d'un kit échangeur solaire ou interface avec un générateur auxiliaire. Connexions hydrauliques des deux côtés.
- ENG Innovative patented space-saving storage tank of 250 Lt designed to achieve maximum energy savings. Easily integrated with all traditional radiator heating systems or the latest generation at low temperatures such as underfloor heating. It produces domestic hot water making the most of the available space with the Sanfast 50 system. Predisposition for the insertion of a solar exchanger kit or interface with an auxiliary generator. Hydraulic connections on both sides.
- DEU Innovativer, patentierter, platzsparender Schichtspeicher mit 250 Lt, der für maximale Energieeinsparungen ausgelegt ist. Einfache Integration in alle herkömmlichen Heizkörperheizungssysteme oder die neueste Generation bei niedrigen Temperaturen wie das Unterflurssystem. Mit dem Sanfast 50-System wird Brauchwarmwasser erzeugt, das den verfügbaren Platz optimal nutzt. Veranlagung zum Einsetzen eines Solartauscherkits oder einer Schnittstelle mit einem Hilfsgenerator. Hydraulische Anschlüsse auf beiden Seiten.
- ESP Innovador tanque de almacenamiento de estratificación patentado de 250 Lt que ahorra espacio diseñado para lograr el máximo ahorro de energía. Se integra fácilmente con todos los sistemas de calefacción por radiadores tradicionales o de última generación a bajas temperaturas como el sistema de suelo radiante. Produce agua caliente sanitaria aprovechando el espacio disponible con el sistema Sanfast 50. Predisposición para la inserción de un kit intercambiador solar o interfaz con un generador auxiliar. Conexiones hidráulicas en ambos lados.

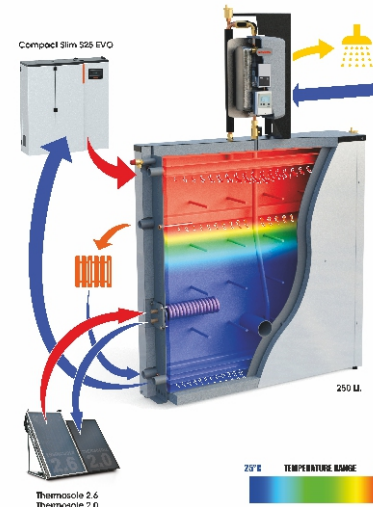

Dispositivo Sanfast 50
Appareil Sanfast 50
Sanfast 50 device

DIMENSIONS (HxLxP)	1961x1368x291
WEIGHT (kg)	169,3
CAPACITY(Lt.)	250
PROD. Lt. DHW (ΔT=40°C)	250

Thermocell® 250

ITA Innovativo accumulatore brevettato a stratificazione di 250 litri. Facilmente integrabile con i sistemi di riscaldamento tradizionali a radiatori può essere collegato anche ad un impianto di ultima generazione a bassa temperatura come ad esempio l'impianto a pavimento.

FRA Réservoir de stratification innovant et breveté de 250 litres. Facilement intégré aux systèmes de chauffage par radiateurs traditionnels, il peut également être connecté à un système basse température de dernière génération tel que le système de plancher.

ENG Innovative patented stratification tank of 250 liters. Easily integrated with traditional radiator heating systems, it can also be connected to a latest generation low temperature system such as the floor system.

DEU Innovativer patentierter Schichttank mit 250 Litern. Es lässt sich problemlos in herkömmliche Heizkörperheizungssysteme integrieren und kann auch an ein Niedertemperatursystem der neuesten Generation wie das Bodensystem angeschlossen werden.

ESP Innovador tanque de estratificación patentado de 250 litros. Se integra fácilmente con los sistemas tradicionales de calefacción por radiador, y también se puede conectar a un sistema de baja temperatura de última generación, como el sistema de suelo.



DIMENSIONS (HxLxP)	1920x600x880
WEIGHT (kg)	108
CAPACITY(Lt.)	250
PROD. Lt. DHW (ΔT=40°C)	350

350lt
250lt

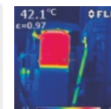
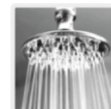

Thermocell® 400

ITA Innovativo accumulatore brevettato a stratificazione di 400 litri. Facilmente integrabile con i sistemi di riscaldamento tradizionali a radiatori può essere collegato anche ad un impianto di ultima generazione a bassa temperatura come ad esempio l'impianto a pavimento.

FRA Réservoir de stratification innovant et breveté de 400 litres. Facilement intégré aux systèmes de chauffage par radiateurs traditionnels, il peut également être connecté à un système basse température de dernière génération tel que le système de plancher.

ENG Innovative patented stratification tank of 400 liters. Easily integrated with traditional radiator heating systems, it can also be connected to a latest generation low temperature system such as the floor system.

DEU Innovativer patentierter Schichttank mit 400 Litern. Es lässt sich problemlos in herkömmliche Heizkörperheizungssysteme integrieren und kann auch an ein Niedertemperatursystem der neuesten Generation wie das Bodensystem angeschlossen werden.

ESP Innovador tanque de estratificación patentado de 400 litros. Se integra fácilmente con los sistemas tradicionales de calefacción por radiador, y también se puede conectar a un sistema de baja temperatura de última generación, como el sistema de suelo.



DIMENSIONS (HxLxP)	1893x804x1035
WEIGHT (kg)	110
CAPACITY(Lt.)	400
PROD. Lt. DHW (ΔT=40°C)	550

550lt
400lt

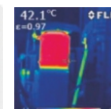

Thermocell® 500

ITA Innovativo accumulatore brevettato a stratificazione di 500 litri. Facilmente integrabile con i sistemi di riscaldamento tradizionali a radiatori può essere collegato anche ad un impianto di ultima generazione a bassa temperatura come ad esempio l'impianto a pavimento.

FRA Réservoir de stratification innovant et breveté de 500 litres. Facilement intégré aux systèmes de chauffage par radiateurs traditionnels, il peut également être connecté à un système basse température de dernière génération tel que le système de plancher.

ENG Innovative patented stratification tank of 500 liters. Easily integrated with traditional radiator heating systems, it can also be connected to a latest generation low temperature system such as the floor system.

DEU Innovativer patentierter Schichttank mit 500 Litern. Es lässt sich problemlos in herkömmliche Heizkörperheizungssysteme integrieren und kann auch an ein Niedertemperatursystem der neuesten Generation wie das Bodensystem angeschlossen werden.

ESP Innovador tanque de estratificación patentado de 500 litros. Se integra fácilmente con los sistemas tradicionales de calefacción por radiador, y también se puede conectar a un sistema de baja temperatura de última generación, como el sistema de suelo.



DIMENSIONS (HxLxP)	2108x804x1068
WEIGHT (kg)	121,5
CAPACITY(Lt.)	500
PROD. Lt. DHW (ΔT=40°C)	650

650lt
500lt

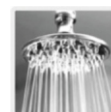

EXTRA

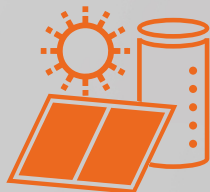

Accumuli a stratificazione

Accumulations en stratification
Accumulations in stratification
Ansammlungen in der Schichtung
Acumulaciones en estratificación



THERMOPUFFER

ITA Modulo di espansione a stratificazione, ideale per essere inserito in parallelo con Thermocell®. Trova la sua applicazione in agriturismi, hotel, centri benessere, quando si necessita di grandi quantità di calore accumulato. THERMOPUFFER collegato con Thermocell® è l'ideale nell'installazione con generatori a biomassa a gassificazione, dove le potenze richiedono quantitativi di accumulo superiori a 500lt.

FRA Module d'extension de stratification, idéal pour être inséré en parallèle avec Thermocell®. Il trouve son application dans les fermes, les hôtels, les centres de bien-être, lorsque de grandes quantités de chaleur accumulée sont nécessaires. THERMOPUFFER connecté avec Thermocell® est idéal pour l'installation avec des générateurs de biomasse à gazéification, où les puissances nécessitent des quantités d'accumulation supérieures à 500 l.

ENG Stratification expansion module, ideal to be inserted in parallel with Thermocell®. It finds its application in farmhouses, hotels, wellness centers, when large quantities of accumulated heat are required. THERMOPUFFER connected with Thermocell® is ideal for installation with gasification biomass generators, where the powers require accumulation quantities greater than 500lt.

DEU Schichtungserweiterungsmodul, ideal zum parallelen Einsetzen in Thermocell®. Es findet seine Anwendung in Bauernhäusern, Hotels und Wellnesscentern, wenn große Mengen an angesamelter Wärme benötigt werden. Der mit Thermocell® verbundene THERMOPUFFER ist ideal für die Installation mit Vergasungsbiomassegeneratoren, bei denen die Leistung Akkumulationsmengen von mehr als 500 l erfordert.

ESP Módulo de expansión de estratificación, ideal para ser insertado en paralelo con Thermocell®. Encuentra su aplicación en granjas, hoteles, centros de bienestar, cuando se requieren grandes cantidades de calor acumulado. THERMOPUFFER conectado con Thermocell® es ideal para la instalación con generadores de biomasa de gasificación, donde las potencias requieren cantidades de acumulación superiores a 500lt.

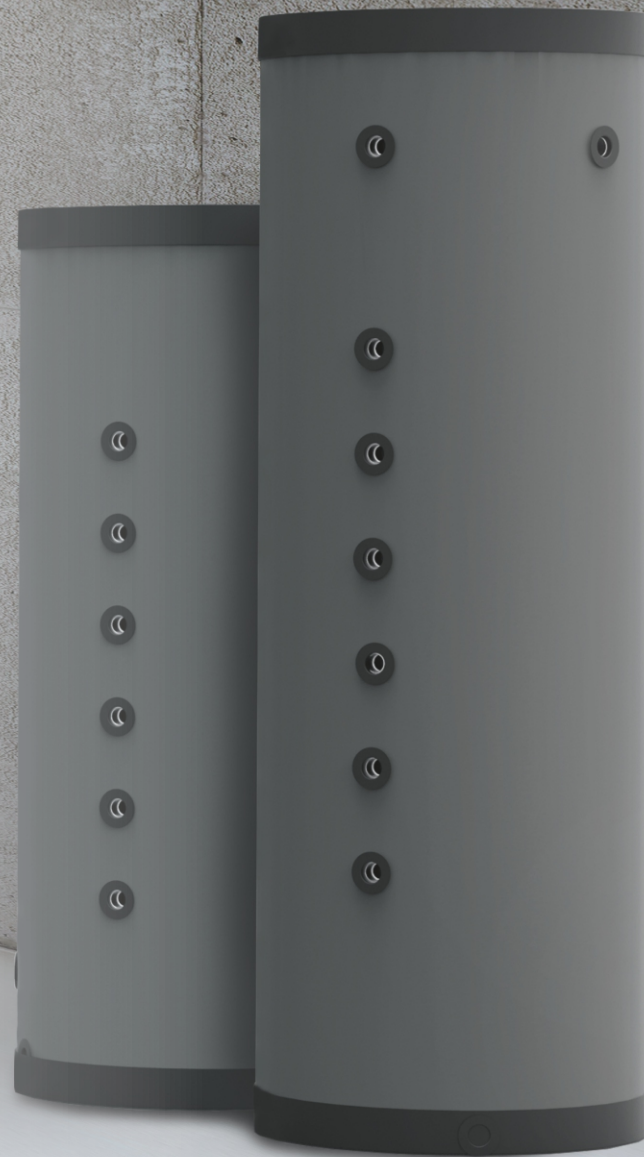

EXTRA



Thermopuffer 400

- ITA** Accumulo termico in acciaio per circuiti primari, con capacità di 400 litri, è la soluzione ideale per lo stoccaggio di energia in impianti di nuova generazione. L'energia contenuta nell'accumulatore sotto forma di acqua assicura alcune ore di riscaldamento anche a caldaia spenta, ad esempio nelle prime ore del mattino.
- FRA** Le stockage thermique en acier pour circuits primaires, d'une capacité de 400 litres, est la solution idéale pour stocker l'énergie dans les usines de nouvelle génération. L'énergie contenue dans l'accumulateur sous forme d'eau assure quelques heures de chauffage même avec la chaudière éteinte, par exemple aux petites heures du matin.
- ENG** Thermal storage in steel for primary circuits, with a capacity of 400 liters, is the ideal solution for storing energy in new generation plants. The energy contained in the accumulator in the form of water ensures a few hours of heating even with the boiler off, for example in the early hours of the morning.
- DEU** Die Wärmespeicherung in Stahl für Primärkreisläufe mit einem Fassungsvermögen von 400 Litern ist die ideale Lösung für die Speicherung von Energie in Anlagen der neuen Generation. Die im Speicher enthaltene Energie in Form von Wasser sorgt für ein paar Stunden Heizzeit auch bei ausgeschaltetem Kessel, beispielsweise in den frühen Morgenstunden.
- ESP** El almacenamiento térmico en acero para circuitos primarios, con una capacidad de 400 litros, es la solución ideal para almacenar energía en plantas de nueva generación. La energía contenida en el acumulador en forma de agua asegura unas horas de calentamiento incluso con la caldera apagada, por ejemplo en las primeras horas de la mañana.

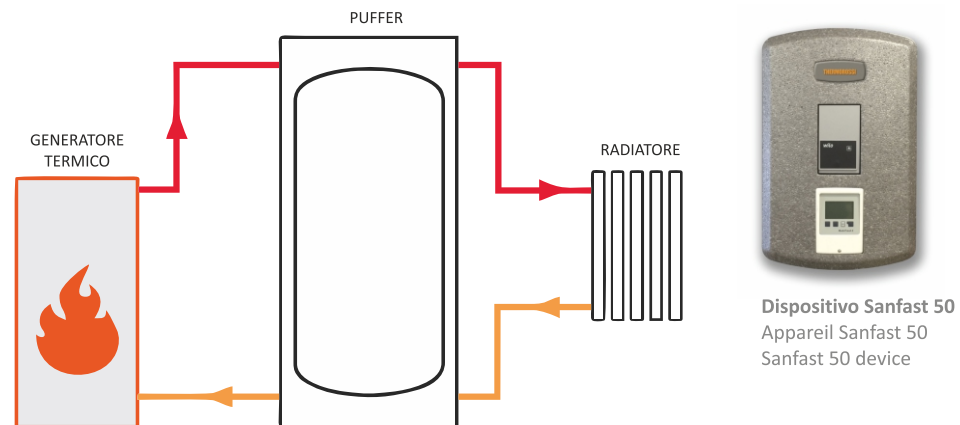

DIMENSIONS (HxLxP)	1845x754x759
WEIGHT (kg)	77,3
CAPACITY(Lt.)	400
PROD. Lt. DHW ($\Delta T=40^{\circ}C$)	550

*Solo con l'aggiunta del dispositivo Sanfast 50

Thermopuffer 500

ITA Accumulo termico in acciaio per circuiti primari, con capacità di 500 litri, è la soluzione ideale per lo stoccaggio di energia in impianti di nuova generazione. L'energia contenuta nell'accumulatore sotto forma di acqua assicura alcune ore di riscaldamento anche a caldaia spenta, ad esempio nelle prime ore del mattino.

FRA Le stockage thermique en acier pour circuits primaires, d'une capacité de 500 litres, est la solution idéale pour stocker l'énergie dans les usines de nouvelle génération. L'énergie contenue dans l'accumulateur sous forme d'eau assure quelques heures de chauffage même avec la chaudière éteinte, par exemple aux petites heures du matin.

ENG Thermal storage in steel for primary circuits, with a capacity of 500 liters, is the ideal solution for storing energy in new generation plants. The energy contained in the accumulator in the form of water ensures a few hours of heating even with the boiler off, for example in the early hours of the morning.

DEU Die Wärmespeicherung in Stahl für Primärkreisläufe mit einem Fassungsvermögen von 500 Litern ist die ideale Lösung für die Speicherung von Energie in Anlagen der neuen Generation. Die im Speicher enthaltene Energie in Form von Wasser sorgt für ein paar Stunden Heizzeit auch bei ausgeschaltetem Kessel, beispielsweise in den frühen Morgenstunden.

ESP El almacenamiento térmico en acero para circuitos primarios, con una capacidad de 500 litros, es la solución ideal para almacenar energía en plantas de nueva generación. La energía contenida en el acumulador en forma de agua asegura unas horas de calentamiento incluso con la caldera apagada, por ejemplo en las primeras horas de la mañana.

DIMENSIONS (HxLxP)	2143x752x762
WEIGHT (kg)	88,3
CAPACITY(Lt.)	500
PROD. Lt. DHW ($\Delta T=40^{\circ}C$)	650*



*Solo con l'aggiunta del dispositivo Sanfast 50



Thermopuffer 1500

ITA Accumulo termico in acciaio per circuiti primari, con capacità di 1500 litri, è la soluzione ideale per lo stoccaggio di energia in impianti di nuova generazione. L'energia contenuta nell'accumulatore sotto forma di acqua assicura alcune ore di riscaldamento anche a caldaia spenta, ad esempio nelle prime ore del mattino.

FRA Le stockage thermique en acier pour circuits primaires, d'une capacité de 1500 litres, est la solution idéale pour le stockage d'énergie dans les usines de nouvelle génération. L'énergie contenue dans l'accumulateur sous forme d'eau assure quelques heures de chauffage même avec la chaudière éteinte, par exemple aux petites heures du matin.

ENG Thermal storage in steel for primary circuits, with a capacity of 1500 liters, is the ideal solution for energy storage in new generation plants. The energy contained in the accumulator in the form of water ensures a few hours of heating even with the boiler off, for example in the early hours of the morning.

DEU Die Wärmespeicherung in Stahl für Primärkreisläufe mit einem Fassungsvermögen von 1500 Litern ist die ideale Lösung für die Energiespeicherung in Anlagen der neuen Generation. Die im Speicher enthaltene Energie in Form von Wasser sorgt für ein paar Stunden Heizzeit auch bei ausgeschaltetem Kessel, beispielsweise in den frühen Morgenstunden.

ESP El almacenamiento térmico en acero para circuitos primarios, con una capacidad de 1500 litros, es la solución ideal para el almacenamiento de energía en plantas de nueva generación. La energía contenida en el acumulador en forma de agua asegura unas horas de calentamiento incluso con la caldera apagada, por ejemplo en las primeras horas de la mañana.

DIMENSIONS (HxLxP)	2250x1150x1150
WEIGHT (kg)	210
CAPACITY(Lt.)	1500
PROD. Lt. DHW ($\Delta T=40^{\circ}C$)	1950*



*Solo con l'aggiunta del dispositivo Sanfast 50

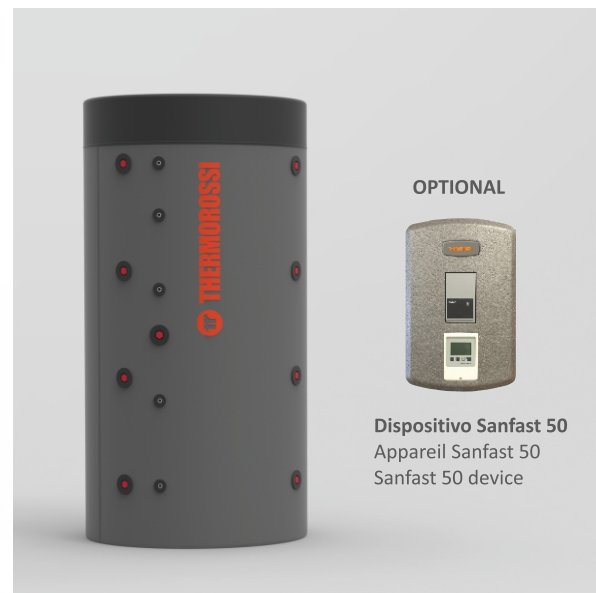

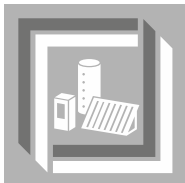

THERMOCELL® 250 / FLAT 250 / 400 / 500 lt

Accumuli a stratificazione
Ballons d'accumulation à stratification
Stratification thermal stores
Geschichtete termische Pufferspeichern
Acumulaciòn tèrmico a estratificaciòn



THERMOSOLE®2.0

Collettore solare
Panneaux solaires
Solar heating unit
Solarkollektoren
Placa solar

INSTALLA THERMOCELL: Thermorossi ti assicura una **ESTENSIONE DI GARANZIA A 5 ANNI** per i corpi di caldaie e termostufe a pellet, in caso di una nuova installazione, previa verifica da parte di ASTEC.

INSTALLEZ LE THERMOCELL : Thermorossi vous offre une **EXTENSION DE GARANTIE À 5 ANS** sur le corps des chaudières et des thermo-poêles à granulés, pour les nouvelles installations, après contrôle de l'assistance technique.

INSTALL THERMOCELL: Thermorossi guarantees a **WARRANTY EXTENSION TO 5 YEARS** for the pellet boilers and the pellet heating generators, in case of a new installation, after a previous check made by the technical assistance.

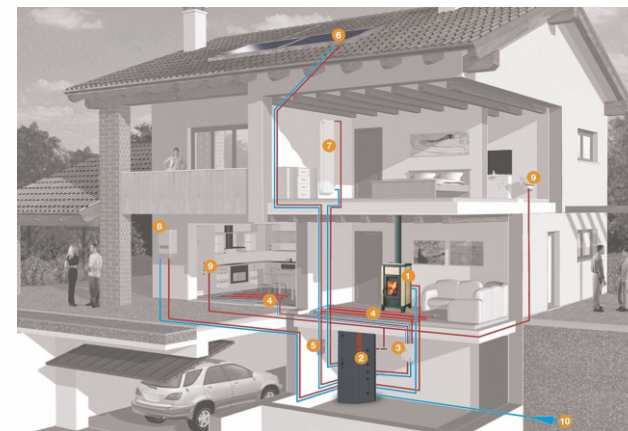

INTEGRA TR-PACK

- ITA Caldaia a pellet abbinata al pannello solare e accumuli. L'impianto termoidraulico deve essere realizzato secondo normativa locale e dotato di tutti gli accessori di sicurezza e controllo.
- FRA Chaudière à granulés accouplée aux panneaux solaires. L'installation de chauffage doit être réalisée suivant les réglementations locales et avoir tous les systèmes de sécurité et contrôle.
- ENG Pellet boiler coupled with solar heating system. All installations must be realized according to local current normative and must be provided with check up and safety instruments.
- DEU Pelletkessel mit Solar- und Speicheranschluss. Die Heizanlage muss die geltenden Bestimmungen befolgen und mit allen lokalen Sicherheits- und Kontrollelementen versehen sein.
- ESP Caldera de pellet combinada con placa solar. Cada instalaciòn termohidràulica tiene que ser realizada según normativa local y dotada de todos los accesorios de seguridad y control.

Esempio 1

Fino a 140 m²
Example 1 - Up to 140 m²

ITA - Soluzione a risparmio energetico alternativa ed ecologica al tradizionale sistema di riscaldamento con caldaia a pellet dotata di bruciatore brevettato, accumulo a stratificazione, pannelli solari termici.

FRA - Solution à économie d'énergie, écologique et alternative au système de chauffage traditionnel, composée d'une chaudière à granulés dotée de brûleur breveté, d'un ballon d'accumulation à stratification naturelle, et de panneaux solaires thermiques.

ENG - Energy saving solution which offers an ecological alternative to the traditional heating systems, consisting in a pellet boiler with patented burner, stratification water storage, solar heating units.

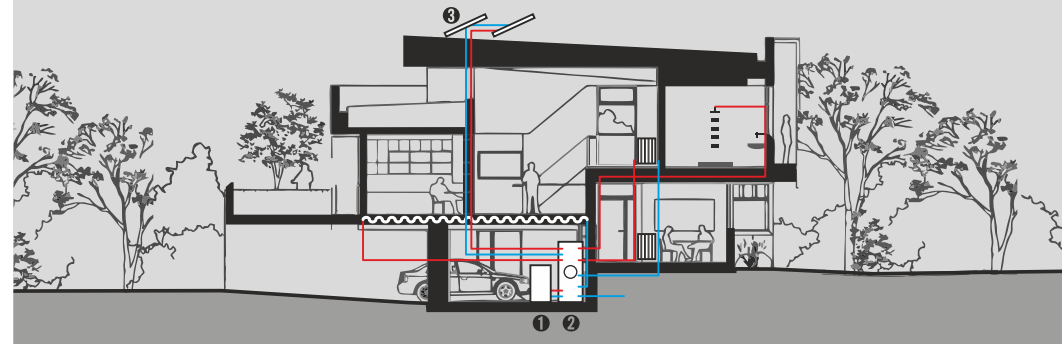

Esempio 2

Fino a 265 m²
Example 2 - Up to 265 m²

ITA - Soluzione a risparmio energetico alternativa ed ecologica al tradizionale sistema di riscaldamento con prolungata autonomia grazie alla caldaia a pellet con bruciatore brevettato, accumulo a stratificazione, pannelli solari termici e serbatoio pellet aggiuntivo fino a 100 kg.

FRA - Solution à économie d'énergie, écologique et alternative au système de chauffage traditionnel, à autonomie prolongée, composée d'une chaudière à granulés dotée de brûleur breveté, d'un ballon d'accumulation à stratification naturelle, de panneaux solaires thermiques, et d'un réservoir à granulés supplémentaire d'une capacité de 100 kg.

ENG - Energy saving solution which offers an ecological alternative to the traditional heating systems, granting a longer autonomy thanks to the pellet boiler with patented burner, stratification water storage, solar heating units and extra pellet tank up to 100 Kg of capacity.

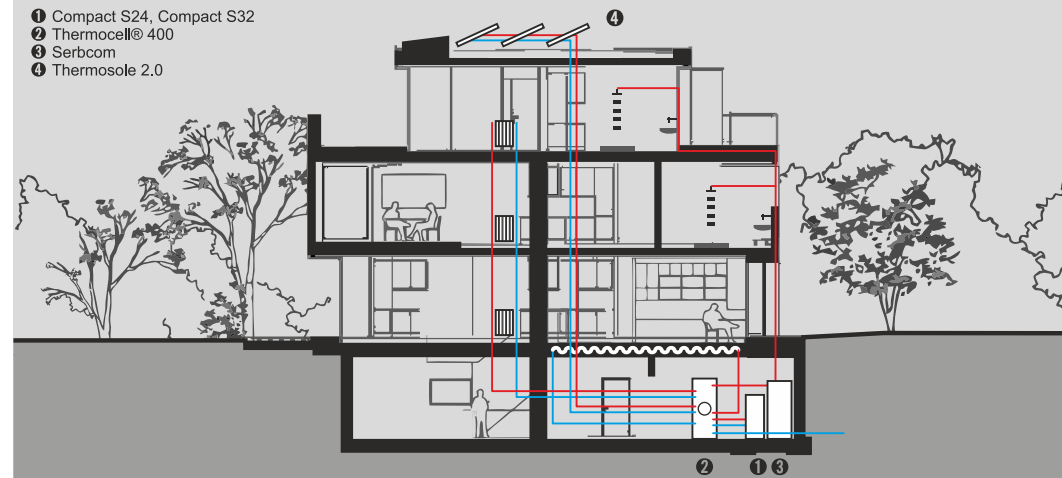

- 1 Compact S24, Compact S32
- 2 Thermocell© 400
- 3 Serbcom
- 4 Thermosole 2.0

Esempio 3

Fino a 400 m²
Example 3 - Up to 400 m²

ITA - Soluzione automatica con intervalli di pulizia e caricamento prolungati grazie alla caldaia a pellet dotata di bruciatore brevettato, scambiatore di calore con turbolatori motorizzati, coclee per l'estrazione della cenere. Il sistema gestisce l'accumulo a stratificazione, modulo di espansione, pannelli solari termici, serbatoio pellet supplementare con capacità totale fino a 10 ql. e sistema di caricamento pneumatico.

FRA - Solution automatique aux intervalles de nettoyage et chargement prolongés, grâce à la chaudière à granulés dotée de brûleur breveté, échangeur de chaleur avec turbulateurs motorisés, vis-sans-fin motorisées pour l'extraction automatique des cendres. Le système gère le ballon d'accumulation à stratification naturelle, le module d'expansion, les panneaux solaires thermiques, le réservoir à granulés supplémentaire avec capacité jusqu'à 1000 kg., et le système de chargement pneumatique.

ENG - The innovative solution featuring automatic cleaning and loading phases represents the additional comfort of the pellet boiler with patented burner, heat exchanger with motorized cleaning turbolators, screws for the automatic extraction of the ash. This technology permits to manage a stratification water storage, solar heating units, extra pellet tank up to 10 q of capacity and automatic pellet loading system.

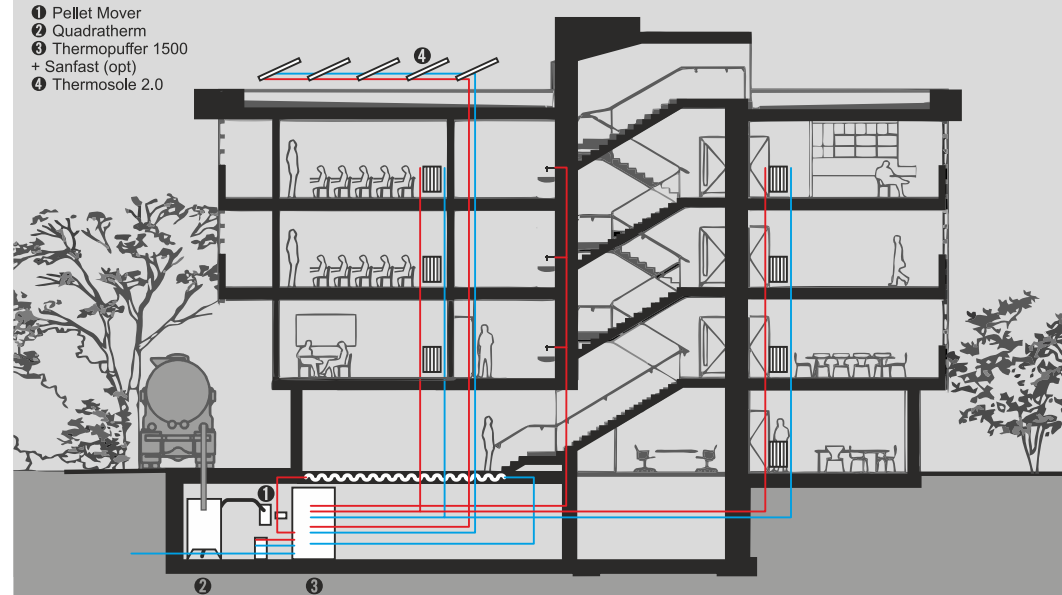

- 1 Pellet Mover
- 2 Quadratherm
- 3 Thermopuffer 1500 + Sanfast (opt)
- 4 Thermosole 2.0

GESTIONE SOFTWARE INTEGRATA DI:

Gestion software intégrée de : - Software Integrated control of:

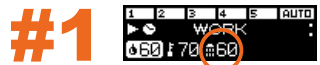

BOLLITORE Acqua calda sanitaria (ACS) Funzione «THERMO ACS»

BOUILLEUR D'EAU CHAUDE SANITAIRE (ECS) Fonction « THERMO ACS »
DOMESTIC HOT WATER STORAGE (DHW) «THERMO ACS» function

ITA - Gestione di ACS rispetto l'impianto di riscaldamento, programmabile anche a fasce orarie, con commutazione della valvola dedicata. Il differenziale termico della sonda al bollitore è facilmente regolabile dall'utente. In questo modo "Thermo ACS" riduce le accensioni garantendo il massimo risparmio energetico.

FRA - Gestion de l'eau chaude sanitaire en priorité sur le chauffage, programmable par tranches horaires, par commutation de la vanne dédiée. Le différentiel thermique de la sonde du bouilleur est aisément réglable par l'utilisateur. Cette fonction « Thermo ACS » réduit le nombre d'allumages de la chaudière, garantissant le plus haut niveau d'économie d'énergie.

ENG - Domestic hot water DHW and heating system controls, possibility to set timing programs thanks to the dedicated valve. The thermal differential of the DHW boiler sensor is easy to be controlled by the user. This function, called "Thermo ACS", reduces the number of boiler Start phases in order to guarantee the highest level of energy saving.



BOLLITORE ACS Funzione «ACS SUMMER»

BOUILLEUR D'EAU CHAUDE SANITAIRE (ECS) Fonction « ACS SUMMER »
DOMESTIC HOT WATER STORAGE (DHW) «ACS SUMMER» function

ITA - Gestione di ACS nel periodo estivo programmabile anche a fasce orarie. Il differenziale termico della sonda è facilmente regolabile dall'utente. ACS SUMMER promuove ACS anche quando il vostro impianto di riscaldamento è disattivato, garantendo il massimo risparmio energetico.

FRA - Gestion de l'eau chaude sanitaire en été, programmable par tranches horaires. Le différentiel thermique de la sonde du bouilleur est aisément réglable par l'utilisateur. Cette fonction « ACS SUMMER » fournit l'ECS quand le chauffage est désactivé, garantissant le plus haut niveau d'économie d'énergie.

ENG - Summertime Domestic hot water DHW control, possibility to set timing programs. The thermal differential of the DHW boiler sensor is easy to be controlled by the user. This function called "ACS SUMMER" guarantees DHW also when the central heating system is switched-off, with the highest level of energy saving.

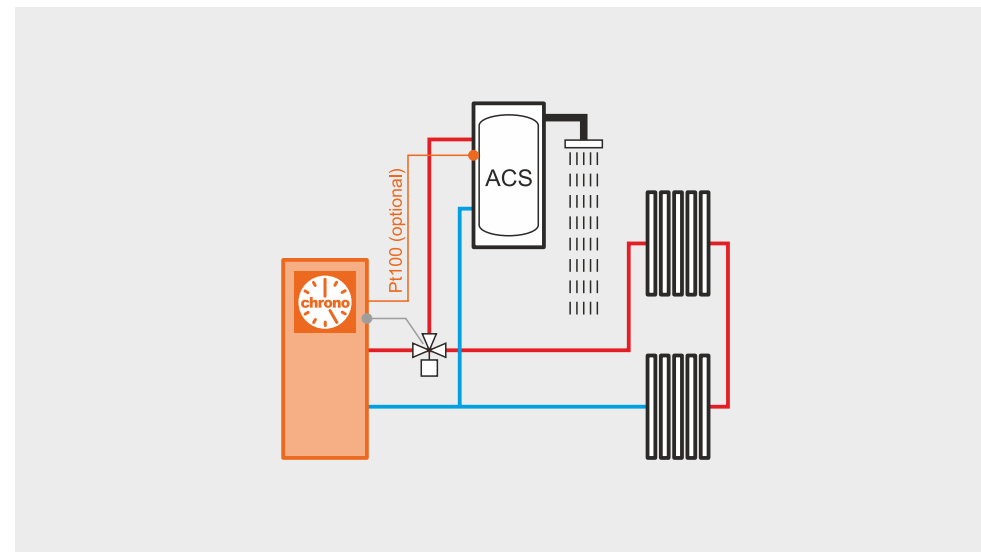
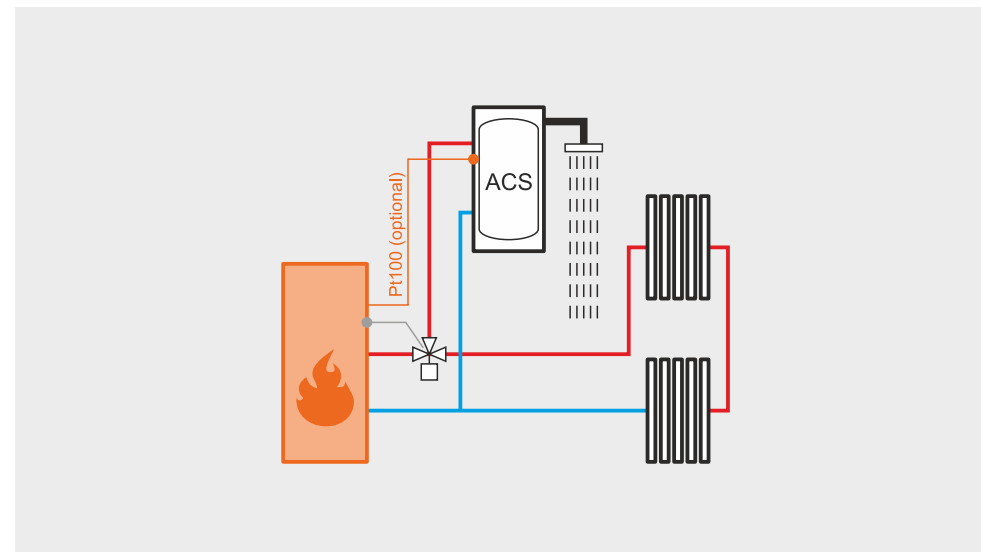

GESTIONE SOFTWARE INTEGRATA DI:

Gestion software intégrée de : - Software Integrated control of:



#3



ACCUMULO CON BOLLITORE ACS ESTERNO O INTEGRATO Funzione «THERMOCONTROL»

BALLON D'ACCUMULATION (PUFFER) AVEC BOUILLEUR ECS EXTERNE OU INTEGRE – Fonction «THERMOCONTROL»
WATER STORAGE WITH EXTERNAL OR INTEGRATED DHW BOILER – «THERMOCONTROL» function

ITA - Gestione della temperatura di un sistema ad accumulo, anche a fasce orarie programmate, per mezzo di due sonde di temperatura. I valori di settaggio sono facilmente regolabili dall'utente. Il controllo di temperatura avviene in punti specifici considerando la stratificazione del calore tipica dei sistemi ad accumulo. Si mantiene compatibile l'installazione di un ACS interposto fra il generatore e l'accumulo. Con Thermocell (ACCUMULO) e Thermocontrol (funzione di controllo) si raggiunge la migliore delle soluzioni orientate al risparmio energetico studiata da Thermorossi.

FRA - Gestion de la température d'un système d'accumulation, programmable par tranches horaires, au moyen de deux sondes de température. Les valeurs de paramétrage sont aisément réglables par l'utilisateur. Le contrôle de la température est situé en points spécifiques du ballon, selon la stratification typique des systèmes d'accumulation. Possibilité d'installer un bouilleur d'ECS entre le générateur et le ballon d'accumulation. Avec le Thermocell (accumulation) et le Thermocontrol (fonction de contrôle), le plus haut niveau d'économie d'énergie signé Thermorossi est rejoint.

ENG - Hot water storage temperature control with the possibility to set timing programs through two temperature sensors. The setting values are easy to be modified by the user. Temperature controls are located in a specific area of the storage, according to the heating stratification typical of these hot water storage. Possibility to install a DHW boiler between the heat generator and the water storage. With Thermocell (water storage) and Thermocontrol (control function) the highest energy-saving level is achieved.

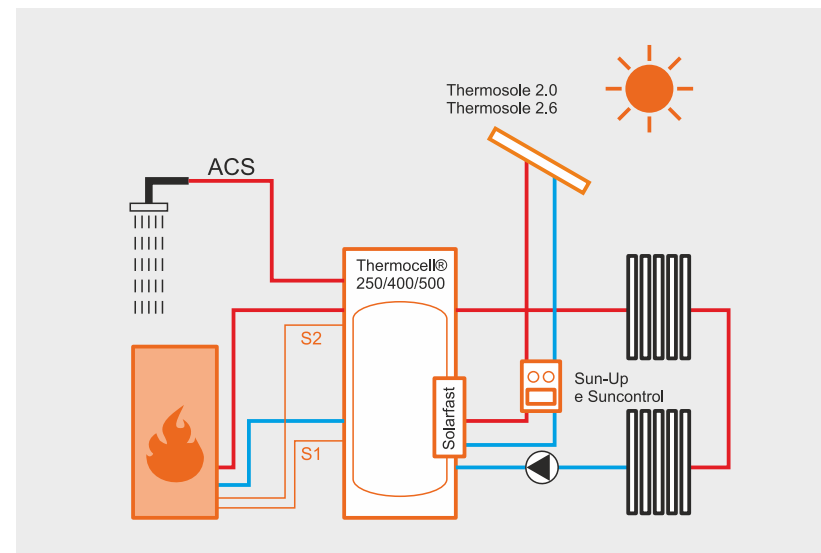
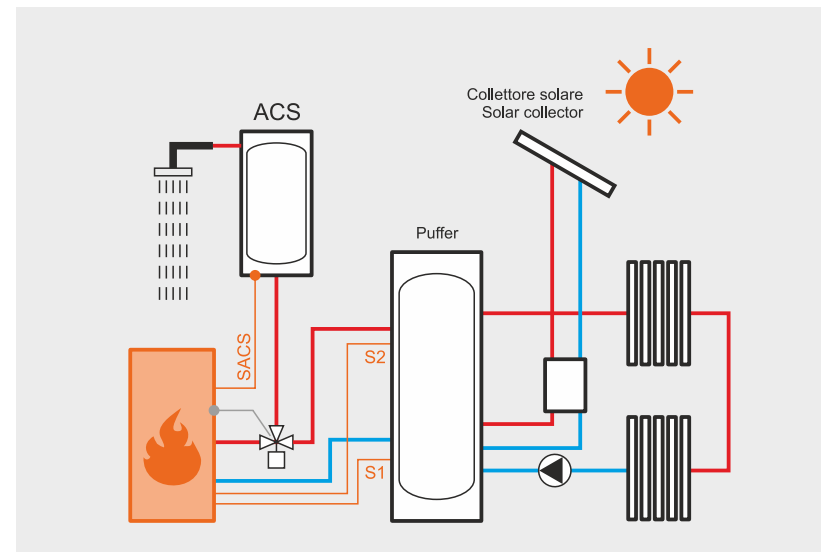

CONTROLLO AUTOMATICO ON/OFF E MODULAZIONE DI POTENZA

Contrôle automatique ON/OFF et/ou modulation de puissance - Automatic control ON/OFF and/or Power modulation



#4 SONDA AMBIENTE Funzione «T. AMBIENT»

SONDE D'AMBIANCE – Fonction «T. Ambient»
ROOM SENSOR - «T. Ambient» function

ITA - Controllo della temperatura ambiente associato a due esclusivi livelli di funzionalità al generatore. Il controllo della temperatura «T ambient» avviene per mezzo di una sonda con differenziale termico e funzionalità specifica a garantire il massimo risparmio energetico. «T ambient» riduce al minimo le accensioni e gli sprechi di energia tipici dei termostati ambienti tradizionali.

FRA - Contrôle de la température ambiante associé à deux niveaux exclusifs de fonctions du générateur. Le contrôle de la température «T ambient», au moyen d'une sonde de température à différentiel thermique et d'une fonction spécifique, garantit le plus haut niveau d'économie d'énergie. «T ambient» réduit au minimum le nombre d'allumages de la chaudière et le gaspillage d'énergie typiques des thermostats d'ambiance traditionnels.

ENG - The room temperature can be controlled by two electronical features of the boiler. Activating the «T ambient» feature, the temperature is controlled by a special thermic differential sensor to guarantee the highest level of energy saving. «T ambient» reduces the number of Starts and the waste of energy consumption, which is typical of other traditional room thermostats.

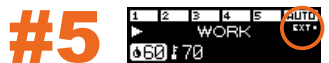
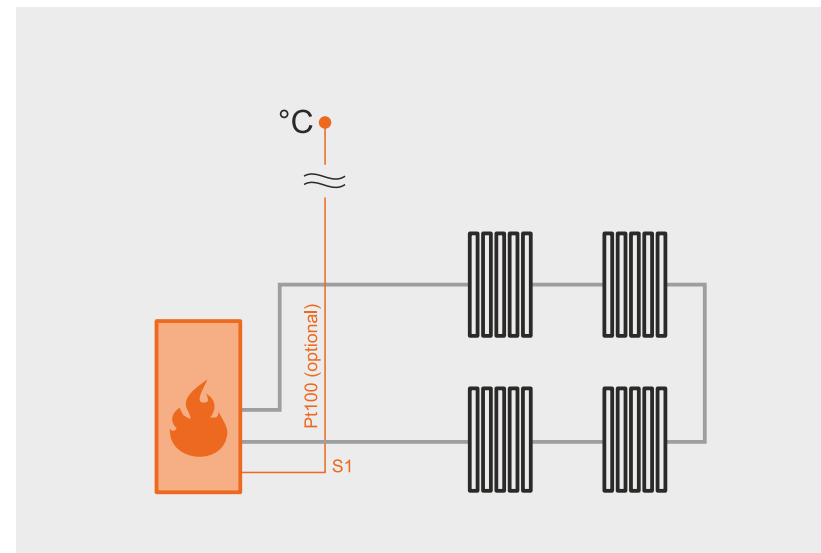

#5 TERMOSTATO AMBIENTE (optional) Contatti esterni (modulazione o ON/OFF)

THERMOSTAT D'AMBIANCE (optionnel) - Contacts externes (modulation ou ON/OFF)
ROOM THERMOSTAT (optional) - External contacts (modulation or ON/OFF)

ITA - Predisposizione del contatto dedicato alla connessione di un termostato ambiente tradizionale: funzionalità di messa a minimo del generatore o attivazione/spengimento del generatore a scelta dell'installatore.

FRA - Prédiposition d'un contact dédié à un thermostat d'ambiance traditionnel. Cette fonction permet de mettre le générateur à la puissance minimum ou de l'allumer et l'éteindre, selon les nécessités de l'utilisateur.

ENG - Ready for the connection of a traditional room thermostat: in this case the installer can choose between stability at minimum power or complete OFF once the target temperature is reached.

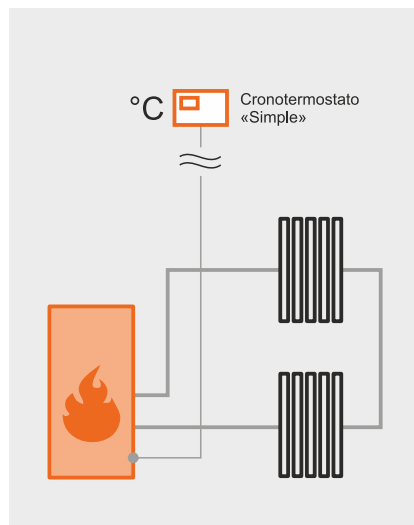

#6 Modem GSM (optional) Contatti esterni (ON/OFF)

MODEM GSM (optionnel) - Contacts externes (ON/OFF)
GSM MODEM (optional) - external contacts (ON/OFF)

ITA - Controllo di accensione e/o spegnimento del generatore tramite un semplice messaggio SMS.

FRA - Contrôle d'allumage et extinction du générateur par SMS.

ENG - Heat generator can be switched ON and OFF through an SMS message.

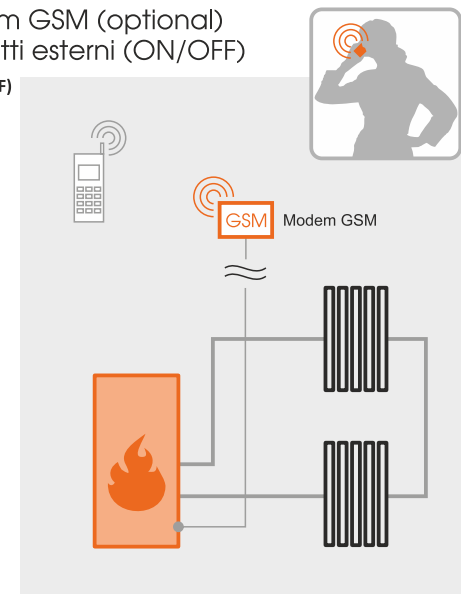



Power meets design

La linea «SILVER»

ITA Caldaia a pellet dal design contemporaneo, ideale per il riscaldamento domestico diventa il cuore dell'impianto facilmente integrabile grazie alle misure compatte.

FRA Chaudière à granulés au design contemporain, idéale pour le chauffage domestique, elle devient le coeur du circuit et est facilement intégrable grâce à ses mesures compactes.

ENG Pellet-burning boiler with modern design, if you would like to heat a domestic environment it provides the ideal solution. It becomes the core of the system, easy to be integrated thanks to its compact dimensions.

ESP Caldera de pellet de diseño contemporáneo, ideal para calefacción doméstica, se convierte en el corazón del sistema que se integra fácilmente gracias a su tamaño compacto.

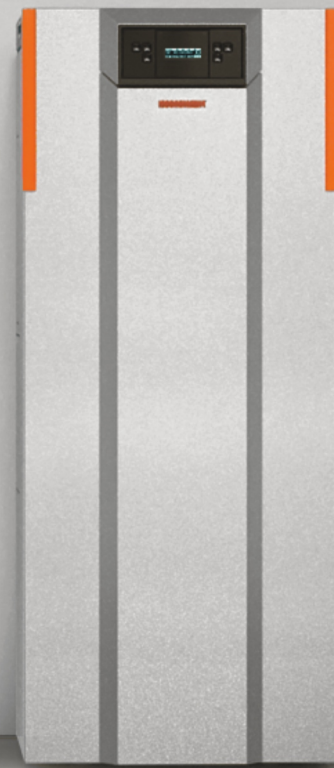

Power meets design

m² 143

Area riscaldabile (max)
 Chauffez jusqu'à (max)
 Heatable area (max)
 Beheizte Fläche (max)
 Zona calentable (max)

kw 15.9

Potenza nominale (max)
 Puissance nominale (max)
 Rated power (max)
 Nennleistung (max)
 Potencia nominal (max)

kw 16.7

Potenza al focolare (max)
 Puissance au foyer (max)
 Power to the heart (max)
 Feuerraumleistung (max)
 Energía al hogar (max)



Pellet - Boiler

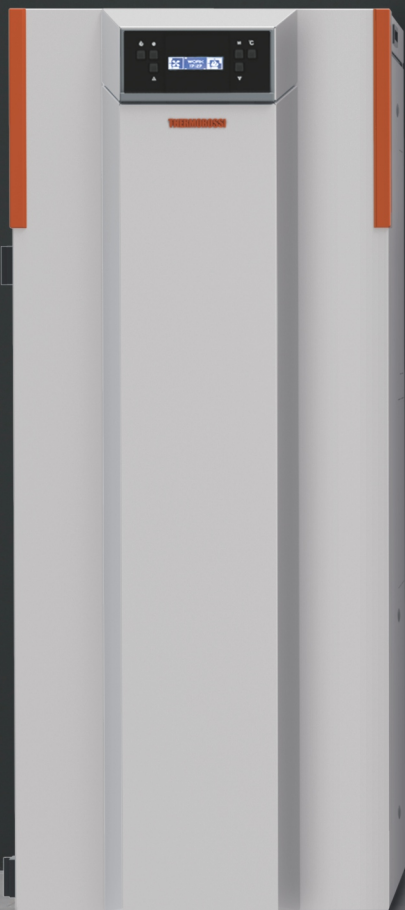

COMPACT S17 GT5

ITA L'innovativo bruciatore motorizzato con tecnologia brevettata PELLETPOWER® mantiene la resa termica elevata e costante nell'arco dell'intera giornata: mantenere il bruciatore pulito significa ridurre sia la manutenzione ordinaria che i costi di combustibile, con un rapido ammortamento del generatore. Grazie all'efficiente scambiatore di calore THERMOCORE®, formato da un fascio tubiero dotato di turbolatori e grazie al funzionamento automatico con modulazione di potenza, Compact ottiene un rendimento superiore al 90%. La robustezza del corpo caldaia, la silenziosità, la facilità di gestione, l'interfaccia con serbatoi aggiuntivi, la pulizia semplificata e le basse emissioni fanno della gamma Compact una soluzione alternativa ed ecologica al tradizionale sistema di riscaldamento domestico.

FRA L'innovant brûleur motorisé avec technologie brevetée PELLETPOWER® maintient le rendement thermique élevé et constant tout au long du jour : garder le brûleur propre signifie réduire aussi bien la manutention ordinaire que les frais de combustible, avec un amortissement plus rapide du générateur. Grâce à son efficient échangeur de chaleur THERMOCORE®, formé d'un faisceau tubulaire doté de turbulateurs, et grâce à son fonctionnement automatique avec modulation de puissance, la Compact obtient un rendement supérieur à 90%. La robustesse du corps de chaudière, le silence de fonctionnement, la facilité de gestion, l'interface avec les réservoirs supplémentaires, le nettoyage simplifié, et les basses émissions, font de la gamme Compact une solution alternative et écologique au système de chauffage domestique traditionnel.

ENG The PELLETPOWER® innovative patented burner maintains the correct rate of oxygen keeping the efficiency of combustion stable for longer periods: keeping the burner clean means reducing cleaning time and fuel costs, and payback boiler costs over a few years. Thanks to the high efficient vertical pipes heat exchanger THERMOCORE®, and thanks to the automatic power modulation working principle, Compact performs a thermal efficiency of more than 90%. The stability of the boilers structure, the silence, the easier way to manage and clean it, and its very low emissions, make the Compact range the alternative and ecological solution to the traditional heating system.

GESTIONE SOFTWARE INTEGRATA DI:

Gestion software intégrée de : - Software Integrated control of:



BOLLITORE ACS Funzione «THERMO ACS» e «ACS SUMMER»

BOUILLEUR D'EAU CHAUDE SANITAIRE (ECS) Fonction « THERMO ACS » et « ACS SUMMER »
DOMESTIC HOT WATER STORAGE (DHW) «THERMO ACS» and «ACS SUMMER» function

Voir section introductive granulés (exemples #1 et #2)

Vedi sezione introduttiva pellet (esempi #1 e #2) - See pellet introduction section (examples #1 and #2)



ACCUMULO O PUFFER CON SISTEMA DI PRODUZIONE ACS ESTERNO O INTEGRATO - Funzione «THERMOCONTROL»

BALLON D'ACCUMULATION (PUFFER) AVEC BOUILLEUR ECS EXTERNE OU INTEGRE - Fonction «THERMOCONTROL»
WATER STORAGE WITH EXTERNAL OR INTEGRATED DHW BOILER - «THERMOCONTROL» function

Voir section introductive granulés (exemple #3)

Vedi sezione introduttiva pellet (esempio #3) - See pellet introduction section (example #3)



SONDA AMBIENTE Funzione «T. AMBIENT»

SONDE D'AMBIANCE - Fonction «T. Ambient»
ROOM SENSOR - «T. Ambient» function

Voir section introductive granulés (exemple #4)

Vedi sezione introduttiva pellet (esempio #4) - See pellet introduction section (example #4)



CONTATTI ESTERNI PER GESTIONE ON/OFF Con termostato ambiente o centralina GSM

CONTACTS EXTERNES POUR GESTION ON/OFF par thermostat d'ambiance ou modem gsm
EXTERNAL CONTACTS FOR ON/OFF CONTROL with room thermostat or gsm modem

Voir section introductive granulés (exemples #5 et #6)

Vedi sezione introduttiva pellet (esempi #5 e #6) - See pellet introduction section (examples #5 and #6)



Pannello digitale LCD di nuovo design implementato da messaggi grafici semplici ed intuitivi

Nouveau design et messages graphiques
simples et intuitifs pour le panneau LCD
The new design of the LCD
control panel has been updated
with simple visual messages



**Mantello di nuovo design facile
da integrare in un ambiente domestico,
con forte strato di coibentazione**
Nouveau manteau design, simple à
intégrer dans le milieu domestique,
et doté d'une épaisse couche d'isolant
New design of the boiler coating,
easy to be integrated in a domestic
environment, with a strong insulation layer

**Scambiatore di calore con tecnologia
Thermocore® dotato di turbolatori**
Echangeur de chaleur avec technologie
Thermocore® équipé de turbulateurs
Thermocore® pipe heat exchanger
equipped with turbulators

Bruciatore brevettato PelletPower®
Brûleur breveté PelletPower®
PelletPower® patented burner

**Pulizia semplificata grazie alla
tecnologia EasyCleaning**
Nettoyage facile grâce à la
technologie EasyCleaning
Simplified cleaning
system EasyCleaning

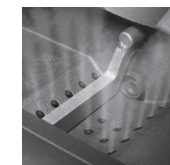
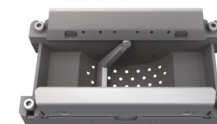

Grande scambio di calore grazie all'ampio volume bagnato dall'acqua
Grand échange de chaleur grâce au compartiment entouré d'eau
High heat exchange thanks to the wide water jacket

Mantello di nuovo design facile da integrare in un ambiente domestico, con forte strato di coibentazione
Nouveau manteau design, simple à intégrer dans le milieu domestique, et doté d'une épaisse couche d'isolant
New design of the boiler coating, easy to be integrated in a domestic environment, with a strong insulation layer

Pannello digitale LCD di nuovo design implementato da messaggi grafici semplici ed intuitivi
Nouveau design et messages graphiques simples et intuitifs pour le panneau LCD
The new design of the LCD control panel has been updated with simple visual messages

Ampio serbatoio pellet con rete di sicurezza
Grand réservoir à granulés avec réseau de sécurité
Wide pellet hopper with safety net

Scambiatore di calore con tecnologia Thermocore® dotato di turbolatori
Echangeur de chaleur avec technologie Thermocore® équipé de turbulateurs
Thermocore® pipe heat exchanger equipped with turbolators

Bruciatore brevettato PelletPower®
Brûleur breveté PelletPower®
patented burner

Cassetto cenere di grandi dimensioni
Grand tiroir à cendres
Wide ash pan

Pulizia semplificata grazie alla tecnologia EasyCleaning
Nettoyage facile grâce à la technologie EasyCleaning
Simplified cleaning system EasyCleaning



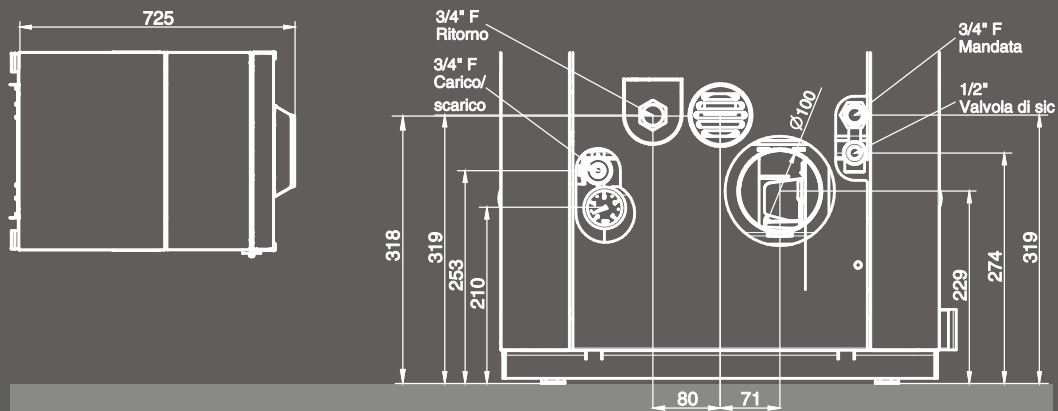
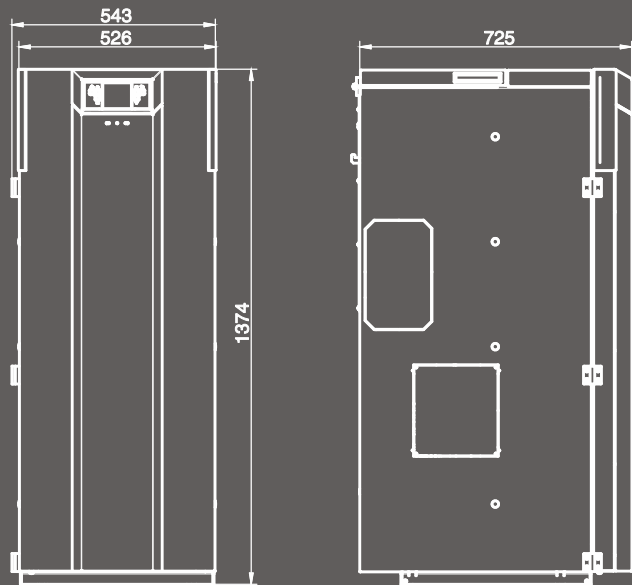

Optional

Silver



Valvola termostatica a 3 vie 1" FFF 55 OT

Vanne thermostatique 3 voies 1" FFF 55 OT
Thermostatic valve 3-ways 1" FFF 55 OT



Sonda Pt100 per funzione «THERMOCONTROL» (min 2 pz)

Sonde Pt100 pour fonction « THERMOCONTROL » (min 2 pces)
Pt100 sensor for «THERMOCONTROL» function (min 2 pc)



Serbcom (optional)

Serbatoio aggiuntivo (1 pz - capacità 100 Kg)

Réservoir auxiliaire (1 pces - capacité 100 Kg)
Extra pellet tank (1 pc - capacity 100 Kg)



Thermopuffer 400 / 500 / 1500 (optional) accumulo a stratificazione + SANFAST ACS (optional)

Ballons d'accumulation à stratification;
Stratification thermal stores;



Thermocell® 250 / 400 / 500 (optional)

accumulo a stratificazione con funz. ACS

Ballons d'accumulation à stratification avec ECS;
Stratification thermal stores with DHW;



Thermosole® 2.0

collettore solare;

Panneau solaire;
Solar heating unit;



Pellet Mover (optional)

Sistema di caricamento automatico del pellet

Système automatique de chargement des granulés
Automatic pellet feeding system



Quadratherm (optional)

Serbatoio ausiliario (max 1000 Kg - solo con Pellet Mover)

Réservoir auxiliaire (max 1000 Kg – uniquement avec Pellet Mover)
Additional pellet hopper (max 1000 Kg – only with Pellet Mover)

1374x543x725



4,9-16,7



4,4-15,9



95,4



143



1,0-3,5



46



200



m² 158

Area riscaldabile (max)
 Chauffez jusqu'à (max)
 Heatable area (max)
 Beheizte Fläche (max)
 Zona calentable (max)

kW 17.5

Potenza nominale (max)
 Puissance nominale (max)
 Rated power (max)
 Nennleistung (max)
 Potencia nominal (max)

kW 18.4

Potenza al focolare (max)
 Puissance au foyer (max)
 Power to the heart (max)
 Feuerraumleistung (max)
 Energía al hogar (max)

Pellet - Boiler



COMPACT S19 GT5

ITA Caldaia a pellet dal design contemporaneo, ideale per il riscaldamento domestico diventa il cuore dell'impianto facilmente integrabile grazie alle misure compatte. L'innovativo bruciatore motorizzato con tecnologia brevettata PELLETPOWER® mantiene la resa termica elevata e costante nell'arco dell'intera giornata: mantenere il bruciatore pulito significa ridurre sia la manutenzione ordinaria che i costi di combustibile, con un rapido ammortamento del generatore. Grazie all'efficiente scambiatore di calore THERMOCORE®, formato da un fascio tubiero dotato di turbolatori e grazie al funzionamento automatico con modulazione di potenza, Compact ottiene un rendimento superiore al 90%. La robustezza del corpo caldaia, la silenziosità, la facilità di gestione, l'interfaccia con serbatoi aggiuntivi, la pulizia semplificata e le basse emissioni fanno della gamma Compact una soluzione alternativa ed ecologica al tradizionale sistema di riscaldamento domestico.

FRA Chaudière à granulés au design contemporain, idéale pour le chauffage domestique, elle devient le cœur du circuit et est facilement intégrable grâce à ses mesures compactes. L'innovant brûleur motorisé avec technologie brevetée PELLETPOWER® maintient le rendement thermique élevé et constant tout au long du jour : garder le brûleur propre signifie réduire aussi bien la maintenance ordinaire que les frais de combustible, avec un amortissement plus rapide du générateur. Grâce à son efficient échangeur de chaleur THERMOCORE®, formé d'un faisceau tubulaire doté de turbulateurs, et grâce à son fonctionnement automatique avec modulation de puissance, la Compact obtient un rendement supérieur à 90%. La robustesse du corps de chaudière, le silence de fonctionnement, la facilité de gestion, l'interface avec les réservoirs supplémentaires, le nettoyage simplifié, et les basses émissions, font de la gamme Compact une solution alternative et écologique au système de chauffage domestique traditionnel.

ENG Pellet-burning boiler with modern design, if you would like to heat a domestic environment it provides the ideal solution. It becomes the core of the system, easy to be integrated thanks to its compact dimensions. The PELLETPOWER® innovative patented burner maintains the correct rate of oxygen keeping the efficiency of combustion stable for longer periods: keeping the burner clean means reducing cleaning time and fuel costs, and payback boiler costs over a few years. Thanks to the high efficient vertical pipes heat exchanger THERMOCORE®, and thanks to the automatic power modulation working principle, Compact performs a thermal efficiency of more than 90%. The stability of the boilers structure, the silence, the easier way to manage and clean it, and its very low emissions, make the Compact range the alternative and ecological solution to the traditional heating system.

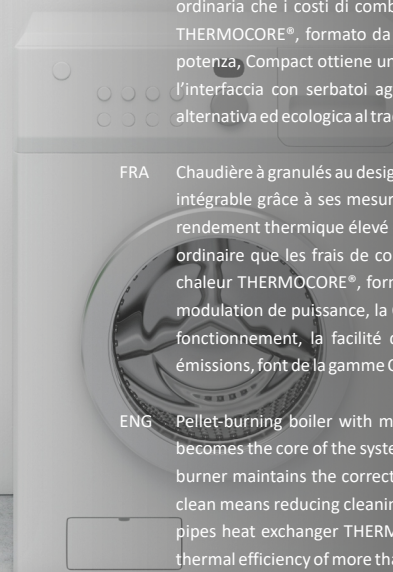

GESTIONE SOFTWARE INTEGRATA DI:

Gestion software intégrée de : - Software Integrated control of:



BOLLITORE ACS Funzione «THERMO ACS» e «ACS SUMMER»

BOUILLEUR D'EAU CHAUDE SANITAIRE (ECS) Fonction « THERMO ACS » et « ACS SUMMER »
DOMESTIC HOT WATER STORAGE (DHW) «THERMO ACS» and «ACS SUMMER» function

Voir section introductive granulés (exemples #1 et #2)

Vedi sezione introduttiva pellet (esempi #1 e #2) - See pellet introduction section (examples #1 and #2)



ACCUMULO O PUFFER CON SISTEMA DI PRODUZIONE ACS ESTERNO O INTEGRATO - Funzione «THERMOCONTROL»

BALLON D'ACCUMULATION (PUFFER) AVEC BOUILLEUR ECS EXTERNE OU INTEGRE - Fonction «THERMOCONTROL»
WATER STORAGE WITH EXTERNAL OR INTEGRATED DHW BOILER - «THERMOCONTROL» function

Voir section introductive granulés (exemple #3)

Vedi sezione introduttiva pellet (esempio #3) - See pellet introduction section (example #3)



SONDA AMBIENTE Funzione «T. AMBIENT»

SONDE D'AMBIANCE - Fonction «T. Ambient»
ROOM SENSOR - «T. Ambient» function

Voir section introductive granulés (exemple #4)

Vedi sezione introduttiva pellet (esempio #4) - See pellet introduction section (example #4)



CONTATTI ESTERNI PER GESTIONE ON/OFF Con termostato ambiente o centralina GSM

CONTACTS EXTERNES POUR GESTION ON/OFF par thermostat d'ambiance ou modem gsm
EXTERNAL CONTACTS FOR ON/OFF CONTROL with room thermostat or gsm modem

Voir section introductive granulés (exemples #5 et #6)

Vedi sezione introduttiva pellet (esempi #5 e #6) - See pellet introduction section (examples #5 and #6)



Pannello digitale LCD di nuovo design implementato da messaggi grafici semplici ed intuitivi

Nouveau design et messages graphiques
simples et intuitifs pour le panneau LCD
The new design of the LCD
control panel has been updated
with simple visual messages



**Mantello di nuovo design facile
da integrare in un ambiente domestico,
con forte strato di coibentazione**
Nouveau manteau design, simple à
intégrer dans le milieu domestique,
et doté d'une épaisse couche d'isolant
New design of the boiler coating,
easy to be integrated in a domestic
environment, with a strong insulation layer

**Scambiatore di calore con tecnologia
Thermocore® dotato di turbolatori**
Echangeur de chaleur avec technologie
Thermocore® équipé de turbulateurs
Thermocore® pipe heat exchanger
equipped with turbulators

Bruciatore brevettato PelletPower®
Brûleur breveté PelletPower®
PelletPower® patented burner

**Pulizia semplificata grazie alla
tecnologia EasyCleaning**
Nettoyage facile grâce à la
technologie EasyCleaning
Simplified cleaning
system EasyCleaning

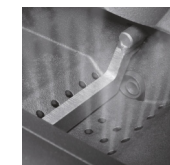
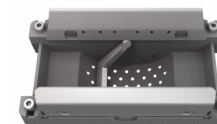

Grande scambio di calore grazie all'ampio volume bagnato dall'acqua
Grand échange de chaleur grâce au compartiment entouré d'eau
High heat exchange thanks to the wide water jacket

Mantello di nuovo design facile da integrare in un ambiente domestico, con forte strato di coibentazione
Nouveau manteau design, simple à intégrer dans le milieu domestique, et doté d'une épaisse couche d'isolant
New design of the boiler coating, easy to be integrated in a domestic environment, with a strong insulation layer

Pannello digitale LCD di nuovo design implementato da messaggi grafici semplici ed intuitivi
Nouveau design et messages graphiques simples et intuitifs pour le panneau LCD
The new design of the LCD control panel has been updated with simple visual messages

Ampio serbatoio pellet con rete di sicurezza
Grand réservoir à granulés avec réseau de sécurité
Wide pellet hopper with safety net

Scambiatore di calore con tecnologia Thermocore® dotato di turbolatori
Echangeur de chaleur avec technologie Thermocore® équipé de turbulateurs
Thermocore® pipe heat exchanger equipped with turbulators

Bruciatore brevettato PelletPower®
Brûleur breveté PelletPower®
patented burner

Cassetto cenere di grandi dimensioni
Grand tiroir à cendres
Wide ash pan

Pulizia semplificata grazie alla tecnologia EasyCleaning
Nettoyage facile grâce à la technologie EasyCleaning
Simplified cleaning system EasyCleaning



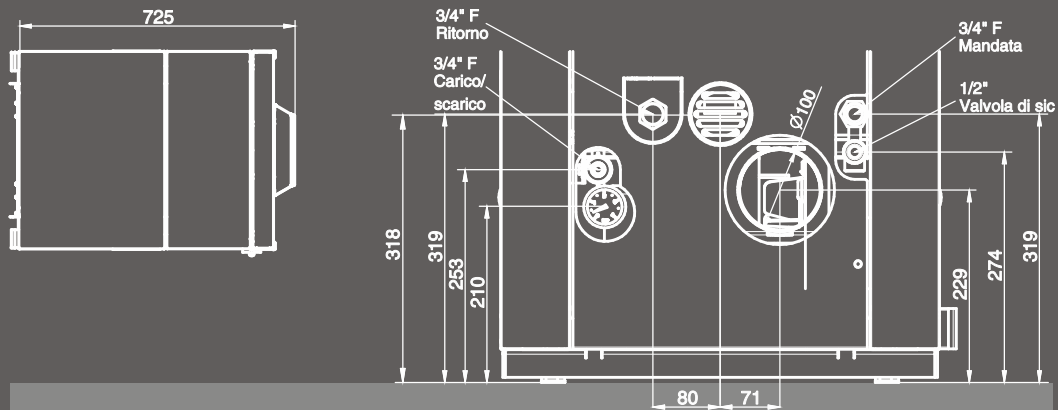
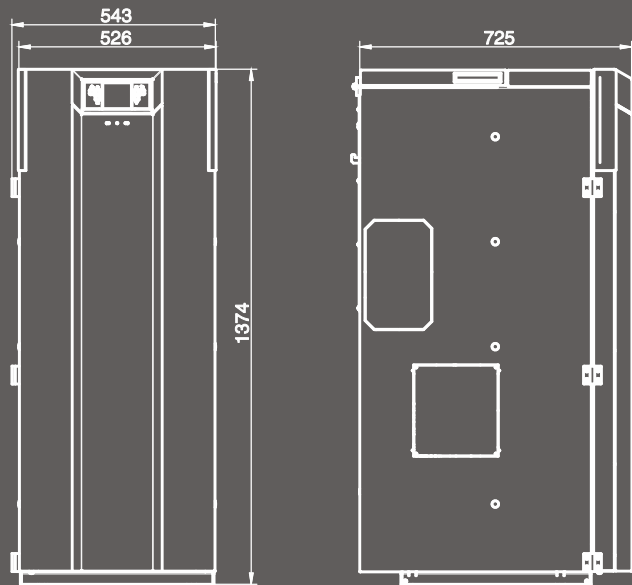

Optional

Silver



Valvola termostatica a 3 vie 1" FFF 55 OT

Vanne thermostatique 3 voies 1" FFF 55 OT
Thermostatic valve 3-ways 1" FFF 55 OT



Sonda Pt100 per funzione «THERMOCONTROL» (min 2 pz)

Sonde Pt100 pour fonction « THERMOCONTROL » (min 2 pces)
Pt100 sensor for «THERMOCONTROL» function (min 2 pc)



Serbcom (optional)

Serbatoio aggiuntivo (1 pz - capacità 100 Kg)

Réservoir auxiliaire (1 pces - capacité 100 Kg)
Extra pellet tank (1 pc - capacity 100 Kg)



Thermopuffer 400 / 500 / 1500 (optional) accumulo a stratificazione + SANFAST ACS (optional)

Ballons d'accumulation à stratification;
Stratification thermal stores;



Thermocell® 250 / 400 / 500 (optional)

accumulo a stratificazione con funz. ACS

Ballons d'accumulation à stratification avec ECS;
Stratification thermal stores with DHW;



Thermosole® 2.0

collettore solare;

Panneau solaire;
Solar heating unit;



Pellet Mover (optional)

Sistema di caricamento automatico del pellet

Système automatique de chargement des granulés
Automatic pellet feeding system



Quadratherm (optional)

Serbatoio ausiliario (max 1000 Kg - solo con Pellet Mover)

Réservoir auxiliaire (max 1000 Kg – uniquement avec Pellet Mover)
Additional pellet hopper (max 1000 Kg – only with Pellet Mover)

1374x543x725



4,9-18,4



4,4-17,5



95,3



158



1,0-3,9



46



200



m² 192

Area riscaldabile (max)
 Beheizte Fläche (max)
 Heatable area (max)
 Chauffez jusqu'à (max)
 Zona calentable (max)

kW 21.3

Potenza nominale (max)
 Nennleistung (max)
 Rated power (max)
 Puissance nominale (max)
 Potencia nominal (max)

kW 22.4

Potenza al focolare (max)
 Feuerraumleistung (max)
 Power to the heart (max)
 Puissance au foyer (max)
 Energía al hogar (max)

Pellet - Boiler



COMPACT S23 GT5

ITA Caldaia a pellet dal design contemporaneo, ideale per il riscaldamento domestico diventa il cuore dell'impianto facilmente integrabile grazie alle misure compatte. L'innovativo bruciatore motorizzato con tecnologia brevettata PELLETPOWER® mantiene la resa termica elevata e costante nell'arco dell'intera giornata: mantenere il bruciatore pulito significa ridurre sia la manutenzione ordinaria che i costi di combustibile, con un rapido ammortamento del generatore. Grazie all'efficiente scambiatore di calore THERMOCORE®, formato da un fascio tubiero dotato di turbolatori e grazie al funzionamento automatico con modulazione di potenza, Compact ottiene un rendimento superiore al 90%. La robustezza del corpo caldaia, la silenziosità, la facilità di gestione, l'interfaccia con serbatoi aggiuntivi, la pulizia semplificata e le basse emissioni fanno della gamma Compact una soluzione alternativa ed ecologica al tradizionale sistema di riscaldamento domestico.

FRA Chaudière à granulés au design contemporain, idéale pour le chauffage domestique, elle devient le cœur du circuit et est facilement intégrable grâce à ses mesures compactes. L'innovant brûleur motorisé avec technologie brevetée PELLETPOWER® maintient le rendement thermique élevé et constant tout au long du jour : garder le brûleur propre signifie réduire aussi bien la maintenance ordinaire que les frais de combustible, avec un amortissement plus rapide du générateur. Grâce à son efficient échangeur de chaleur THERMOCORE®, formé d'un faisceau tubulaire doté de turbulateurs, et grâce à son fonctionnement automatique avec modulation de puissance, la Compact obtient un rendement supérieur à 90%. La robustesse du corps de chaudière, le silence de fonctionnement, la facilité de gestion, l'interface avec les réservoirs supplémentaires, le nettoyage simplifié, et les basses émissions, font de la gamme Compact une solution alternative et écologique au système de chauffage domestique traditionnel.

ENG Pellet-burning boiler with modern design, if you would like to heat a domestic environment it provides the ideal solution. It becomes the core of the system, easy to be integrated thanks to its compact dimensions. The PELLETPOWER® innovative patented burner maintains the correct rate of oxygen keeping the efficiency of combustion stable for longer periods: keeping the burner clean means reducing cleaning time and fuel costs, and payback boiler costs over a few years. Thanks to the high efficient vertical pipes heat exchanger THERMOCORE®, and thanks to the automatic power modulation working principle, Compact performs a thermal efficiency of more than 90%. The stability of the boilers structure, the silence, the easier way to manage and clean it, and its very low emissions, make the Compact range the alternative and ecological solution to the traditional heating system.

GESTIONE SOFTWARE INTEGRATA DI:

Gestion software intégrée de : - Software Integrated control of:



BOLLITORE ACS Funzione «THERMO ACS» e «ACS SUMMER»

BOUILLEUR D'EAU CHAUDE SANITAIRE (ECS) Fonction « THERMO ACS » et « ACS SUMMER »
DOMESTIC HOT WATER STORAGE (DHW) «THERMO ACS» and «ACS SUMMER» function

Voir section introductive granulés (exemples #1 et #2)

Vedi sezione introduttiva pellet (esempi #1 e #2) - See pellet introduction section (examples #1 and #2)



ACCUMULO O PUFFER CON SISTEMA DI PRODUZIONE ACS ESTERNO O INTEGRATO - Funzione «THERMOCONTROL»

BALLON D'ACCUMULATION (PUFFER) AVEC BOUILLEUR ECS EXTERNE OU INTEGRE - Fonction «THERMOCONTROL»
WATER STORAGE WITH EXTERNAL OR INTEGRATED DHW BOILER - «THERMOCONTROL» function

Voir section introductive granulés (exemple #3)

Vedi sezione introduttiva pellet (esempio #3) - See pellet introduction section (example #3)



SONDA AMBIENTE Funzione «T. AMBIENT»

SONDE D'AMBIANCE - Fonction «T. Ambient»
ROOM SENSOR - «T. Ambient» function

Voir section introductive granulés (exemple #4)

Vedi sezione introduttiva pellet (esempio #4) - See pellet introduction section (example #4)



CONTATTI ESTERNI PER GESTIONE ON/OFF Con termostato ambiente o centralina GSM

CONTACTS EXTERNES POUR GESTION ON/OFF par thermostat d'ambiance ou modem gsm
EXTERNAL CONTACTS FOR ON/OFF CONTROL with room thermostat or gsm modem

Voir section introductive granulés (exemples #5 et #6)

Vedi sezione introduttiva pellet (esempi #5 e #6) - See pellet introduction section (examples #5 and #6)



Pannello digitale LCD di nuovo design implementato da messaggi grafici semplici ed intuitivi

Nouveau design et messages graphiques
simples et intuitifs pour le panneau LCD
The new design of the LCD
control panel has been updated
with simple visual messages



**Mantello di nuovo design facile
da integrare in un ambiente domestico,
con forte strato di coibentazione**
Nouveau manteau design, simple à
intégrer dans le milieu domestique,
et doté d'une épaisse couche d'isolant
New design of the boiler coating,
easy to be integrated in a domestic
environment, with a strong insulation layer

**Scambiatore di calore con tecnologia
Thermocore® dotato di turbolatori**
Echangeur de chaleur avec technologie
Thermocore® équipé de turbulateurs
Thermocore® pipe heat exchanger
equipped with turbulators

Bruciatore brevettato PelletPower®
Brûleur breveté PelletPower®
PelletPower® patented burner

**Pulizia semplificata grazie alla
tecnologia EasyCleaning**
Nettoyage facile grâce à la
technologie EasyCleaning
Simplified cleaning
system EasyCleaning

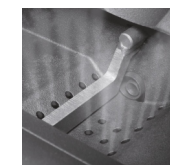
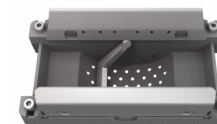

Grande scambio di calore grazie all'ampio volume bagnato dall'acqua
Grand échange de chaleur grâce au compartiment entouré d'eau
High heat exchange thanks to the wide water jacket

Mantello di nuovo design facile da integrare in un ambiente domestico, con forte strato di coibentazione
Nouveau manteau design, simple à intégrer dans le milieu domestique, et doté d'une épaisse couche d'isolant
New design of the boiler coating, easy to be integrated in a domestic environment, with a strong insulation layer

Pannello digitale LCD di nuovo design implementato da messaggi grafici semplici ed intuitivi
Nouveau design et messages graphiques simples et intuitifs pour le panneau LCD
The new design of the LCD control panel has been updated with simple visual messages

Ampio serbatoio pellet con rete di sicurezza
Grand réservoir à granulés avec réseau de sécurité
Wide pellet hopper with safety net

Scambiatore di calore con tecnologia Thermocore® dotato di turbolatori
Echangeur de chaleur avec technologie Thermocore® équipé de turbulateurs
Thermocore® pipe heat exchanger equipped with turbolators

Bruciatore brevettato PelletPower®
Brûleur breveté PelletPower®
PelletPower® patented burner

Cassetto cenere di grandi dimensioni
Grand tiroir à cendres
Wide ash pan

Pulizia semplificata grazie alla tecnologia EasyCleaning
Nettoyage facile grâce à la technologie EasyCleaning
Simplified cleaning system EasyCleaning

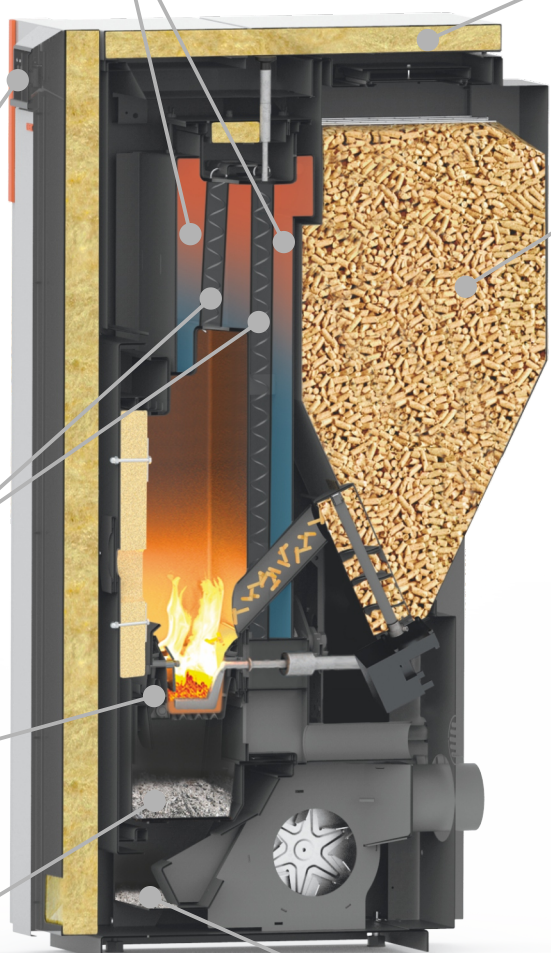

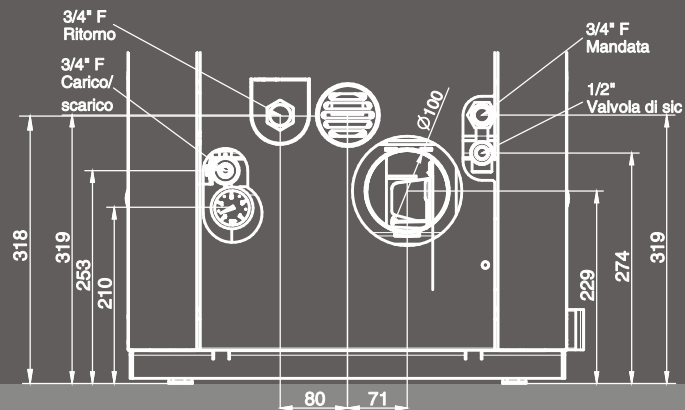
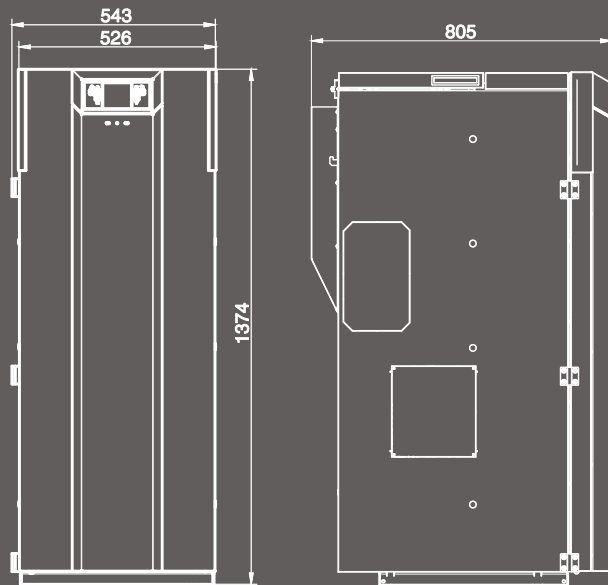

Optional

Silver



Valvola termostatica a 3 vie 1" FFF 55 OT

Vanne thermostatique 3 voies 1" FFF 55 OT
Thermostatic valve 3-ways 1" FFF 55 OT



Sonda Pt100 per funzione «THERMOCONTROL» (min 2 pz)

Sonde Pt100 pour fonction « THERMOCONTROL » (min 2 pces)
Pt100 sensor for «THERMOCONTROL» function (min 2 pc)



Serbcom (optional)

Serbatoio aggiuntivo (1 pz - capacità 100 Kg)

Réservoir auxiliaire (1 pces - capacité 100 Kg)
Extra pellet tank (1 pc - capacity 100 Kg)



Thermopuffer 400 / 500 / 1500 (optional) accumulo a stratificazione + SANFAST ACS (optional)

Ballons d'accumulation à stratification;
Stratification thermal stores;



Thermocell® 250 / 400 / 500 (optional)

accumulo a stratificazione con funz. ACS

Ballons d'accumulation à stratification avec ECS;
Stratification thermal stores with DHW;



Thermosole® 2.0

collettore solare;

Panneau solaire;
Solar heating unit;



Pellet Mover (optional)

Sistema di caricamento automatico del pellet

Système automatique de chargement des granulés
Automatic pellet feeding system



Quadratherm (optional)

Serbatoio ausiliario (max 1000 Kg - solo con Pellet Mover)

Réservoir auxiliaire (max 1000 Kg – uniquement avec Pellet Mover)
Additional pellet hopper (max 1000 Kg – only with Pellet Mover)

1374x543x805



4,9-22,4



4,4-21,3



95,1



192



1,0-4,7



53



203



m² 185

Area riscaldabile (max)
 Chauffez jusqu'à (max)
 Heatable area (max)
 Beheizte Fläche (max)
 Zona calentable (max)

kW 20.6

Potenza nominale (max)
 Puissance nominale (max)
 Rated power (max)
 Nennleistung (max)
 Potencia nominal (max)

kW 22.3

Potenza al focolare (max)
 Puissance au foyer (max)
 Power to the hearth (max)
 Feuerraumleistung (max)
 Energia al hogar (max)

Pellet - Boiler



COMPACT SLIM S25 EVO

ITA Caldaia a pellet salvaspazio, grazie alla sua ridotta profondità (solo 40 cm) e agli attacchi idraulici superiori può essere accostata al muro. Ideale per tutti coloro che hanno problemi di spazio e necessitano di elevate potenze. Interfacciata con l'accumulo a stratificazione brevettato Flat 250 assicura la migliore configurazione all'impianto, produce acqua calda sanitaria sfruttando al meglio gli spazi a disposizione. Dotata di serie dell'innovativo bruciatore motorizzato con tecnologia brevettata PELLETPOWER® mantiene il rendimento costante nell'arco dell'intera giornata senza interruzioni. Nessun spreco di combustibile, rapido ammortamento dell'investimento, facilità di pulizia perché i residui della combustione vengono rimossi ai lati e raccolti nel cassetto cenere.

FRA Chaudière à granulés à encombrement réduit qui, grâce à sa profondeur réduite (40 cm seulement) et aux branchements hydrauliques en partie supérieure, peut être appuyée au mur. Idéale pour qui a des problèmes d'espace mais a besoin de puissances élevées. Combinée avec le ballon d'accumulation à stratification breveté Flat 250, elle assure la meilleure configuration à l'installation et produit l'eau chaude sanitaire, tout en exploitant au mieux l'espace disponible. L'innovant brûleur motorisé avec technologie brevetée PELLETPOWER® de série maintient le rendement (thermique élevé et) constant tout au long du jour, sans interruption : pas de gaspillage de combustible, amortissement rapide de l'investissement, simplicité du nettoyage car les résidus de la combustion sont éliminés sur les côtés, puis recueillis dans le tiroir des cendres.

ENG Space-saving pellet boiler, thanks to the reduced depth (only 40 cm) and to the superior hydraulic connections, it can be placed against the wall. Ideal for everybody that has space problems and that need high power. Interfaced with the patented stratification thermal store Flat 250 it ensures the best configuration of the system and produces domestic hot water, making the best use of the available space. Supplied as standard equipment with the innovative motorized burner with patented technology PELLETPOWER®, it maintains constant performance throughout the day without interruption. No fuel wastage, quick amortisation of the investment, easy cleaning because the combustion residues are removed at the sides and collected in the ash drawer.

GESTIONE SOFTWARE INTEGRATA DI:

Gestion software intégrée de : - Software Integrated control of:



BOLLITORE ACS Funzione «THERMO ACS» e «ACS SUMMER»

BOUILLEUR D'EAU CHAUDE SANITAIRE (ECS) Fonction « THERMO ACS » et « ACS SUMMER »
DOMESTIC HOT WATER STORAGE (DHW) «THERMO ACS» and «ACS SUMMER» function

Voir section introductive granulés (exemples #1 et #2)

Vedi sezione introduttiva pellet (esempi #1 e #2) - See pellet introduction section (examples #1 and #2)



ACCUMULO O PUFFER CON SISTEMA DI PRODUZIONE ACS ESTERNO O INTEGRATO - Funzione «THERMOCONTROL»

BALLON D'ACCUMULATION (PUFFER) AVEC BOUILLEUR ECS EXTERNE OU INTEGRE - Fonction «THERMOCONTROL»
WATER STORAGE WITH EXTERNAL OR INTEGRATED DHW BOILER - «THERMOCONTROL» function

Voir section introductive granulés (exemple #3)

Vedi sezione introduttiva pellet (esempio #3) - See pellet introduction section (example #3)



SONDA AMBIENTE Funzione «T. AMBIENT»

SONDE D'AMBIANCE - Fonction «T. Ambient»
ROOM SENSOR - «T. Ambient» function

Voir section introductive granulés (exemple #4)

Vedi sezione introduttiva pellet (esempio #4) - See pellet introduction section (example #4)



CONTATTI ESTERNI PER GESTIONE ON/OFF Con termostato ambiente o centralina GSM

CONTACTS EXTERNES POUR GESTION ON/OFF par thermostat d'ambiance ou modem gsm
EXTERNAL CONTACTS FOR ON/OFF CONTROL with room thermostat or gsm modem

Voir section introductive granulés (exemples #5 et #6)

Vedi sezione introduttiva pellet (esempi #5 e #6) - See pellet introduction section (examples #5 and #6)



Bruciatore brevettato PelletPower®
Brûleur breveté PelletPower®
PelletPower® patented burner

**Predisposizione scarico fumi:
superiore, posteriore, laterale sx**
Disposition pour l'évacuation des
fumées : haut, arrière, côté gauche
Flue gas outlet predisposition:
upper, rear, left lateral side

**Predisposizione attacchi idraulici:
superiore, posteriore**
Disposition des raccords hydrauliques :
supérieur, arrière
Hydraulic connections predisposition:
upper, rear

**Pannello digitale LCD
di nuovo design
implementato da messaggi
grafici semplici ed intuitivi**
Nouveau design et messages
graphiques simples et intuitifs
pour le panneau LCD
The new design of the LCD
control panel
has been updated
with simple messages



40cm

**Scambiatore di calore
con tecnologia Thermocore®
dotato di turbolatori**
Echangeur de chaleur avec
technologie Thermocore®
équipé de turbulateurs
Heat exchanger with Thermocore®
technology equipped with turbulators

**Pulizia semplificata grazie alla
tecnologia EasyCleaning**
Nettoyage facile grâce à la
technologie EasyCleaning
Simplified cleaning
system EasyCleaning

**Mantello di nuovo design
facile da integrare in
un ambiente domestico,
con forte strato
di coibentazione**
Nouveau manteau design,
simple à intégrer dans le milieu
domestique, et doté d'une
épaisse couche d'isolant
New design of the boiler
coating, easy to be integrated
in a domestic environment,
with a strong insulation layer

Bruciatore brevettato PelletPower®
Brûleur breveté PelletPower®
PelletPower® patented burner

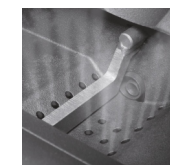
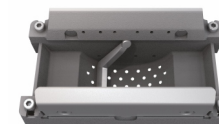

Scambiatore di calore con tecnologia Thermocore® dotato di turbolatori
Echangeur de chaleur avec technologie Thermocore® équipé de turbulateurs
Thermocore® pipe heat exchanger equipped with turbolators

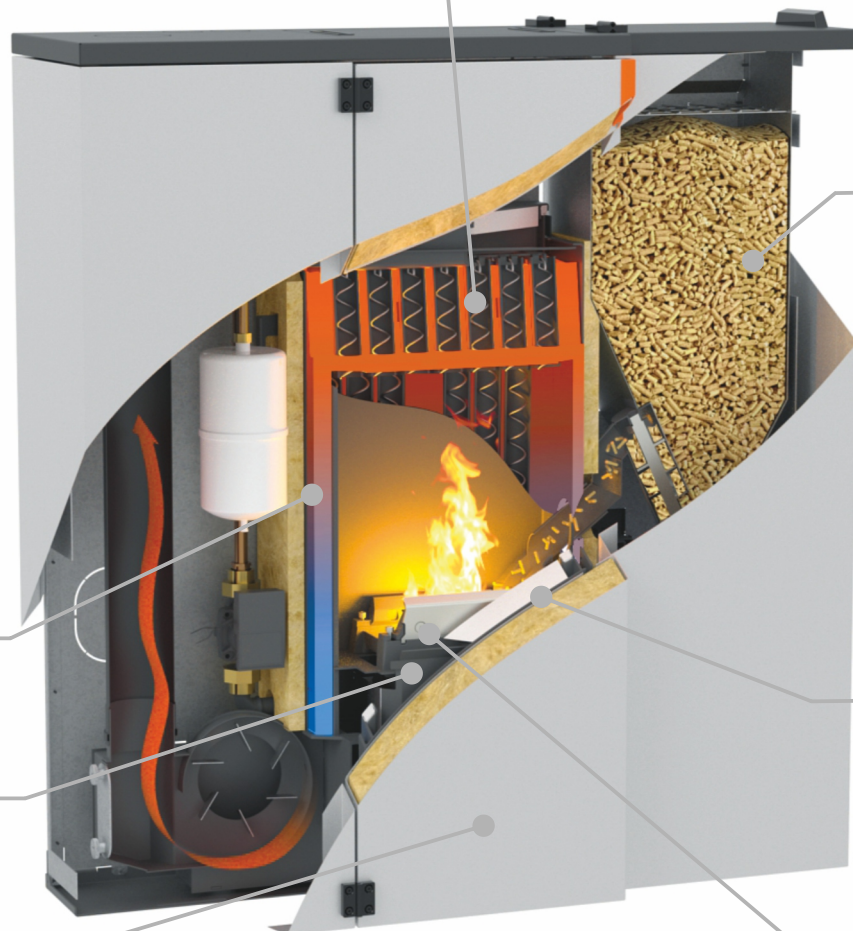

Ampio serbatoio pellet con rete di sicurezza
Grand réservoir à granulés avec réseau de sécurité
Wide pellet hopper with safety net

Mantello di nuovo design facile da integrare in un ambiente domestico, con forte strato di coibentazione
Nouveau manteau design, simple à intégrer dans le milieu domestique, et doté d'une épaisse couche d'isolant
New design of the boiler coating, easy to be integrated in a domestic environment, with a strong insulation layer

Bruciatore brevettato PelletPower®
Brûleur breveté PelletPower®
PelletPower® patented burner

Grande scambio di calore grazie all'ampio volume bagnato dall'acqua
Grand échange de chaleur grâce au compartiment entouré d'eau
High heat exchange thanks to the wide water jacket

Cassetto cenere di grandi dimensioni
Grand tiroir à cendres
Wide ash pan

Pulizia semplificata grazie alla tecnologia EasyCleaning
Nettoyage facile grâce à la technologie EasyCleaning
Simplified cleaning system EasyCleaning



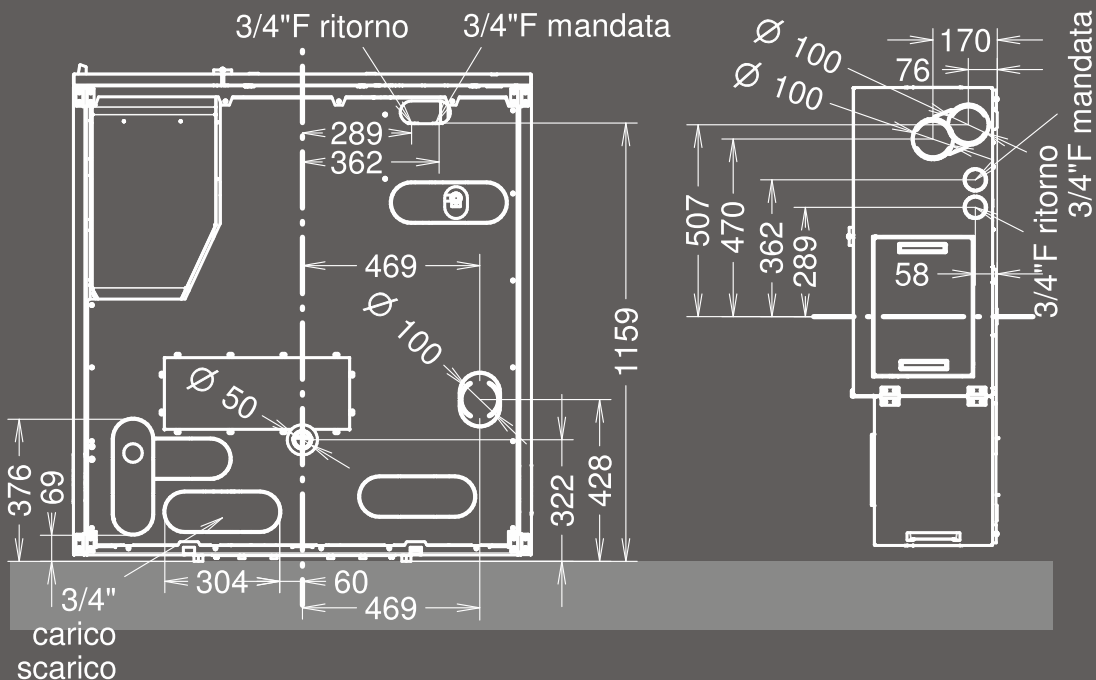
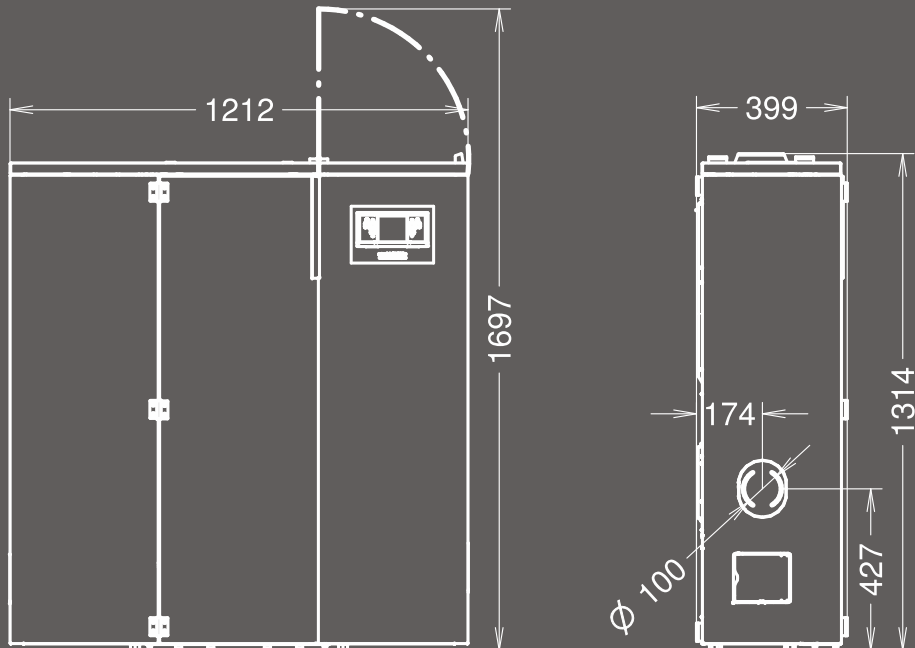

Optional

Silver



Valvola termostatica a 3 vie 1" FFF 55 OT

Vanne thermostatique 3 voies 1" FFF 55 OT
Thermostatic valve 3-ways 1" FFF 55 OT



Sonda Pt100 per funzione «THERMOCONTROL» (min 2 pz)

Sonde Pt100 pour fonction « THERMOCONTROL » (min 2 pcs)
Pt100 sensor for «THERMOCONTROL» function (min 2 pc)



Thermopuffer 400 / 500 / 1500 (optional) accumulo a stratificazione + SANFAST ACS (optional)

Ballons d'accumulation à stratification;
Stratification thermal stores;



Thermocell® 250 / 400 / 500 (optional) accumulo a stratificazione con funz. ACS

Ballons d'accumulation à stratification avec ECS;
Stratification thermal stores with DHW;



Thermosole® 2.0 collettore solare;

Panneau solaire;
Solar heating unit;



Pellet Mover (optional)

Sistema di caricamento automatico del pellet

Système automatique de chargement des granulés
Automatic pellet feeding system



Pellet Mover connector (optional)

Staffa a muro per installazione compatta di Pellet Mover (optional)

Support mural pour installation compacte du Pellet Mover (optionnel)
Wall bracket for compact installation of Pellet Mover (optional)



Quadratherm (optional)

Serbatoio ausiliario (max 1000 Kg - solo con Pellet Mover)

Réservoir auxiliaire (max 1000 Kg – uniquement avec Pellet Mover)
Additional pellet hopper (max 1000 Kg – only with Pellet Mover)

1314x1212x400



6,6 - 22,3



6,1 - 20,6



92,6



185



1,4 - 4,8



33



228

m² 185

Area riscaldabile (max)
Chauffez jusqu'à (max)
Heatable area (max)
Beheizte Fläche (max)
Zona calentable (max)

kW 20.6

Potenza nominale (max)
Puissance nominale (max)
Rated power (max)
Nennleistung (max)
Potencia nominal (max)

kW 22.3

Potenza al focolare (max)
Puissance au foyer (max)
Power to the hearth (max)
Feuerraumleistung (max)
Energía al hogar (max)

Pellet - Boiler



COMPACT SLIM INTEGRA S25 EVO

ITA Caldaia a pellet salvaspazio, grazie alla sua ridotta profondità (solo 40 cm) e agli attacchi idraulici superiori può essere accostata al muro. Ideale per tutti coloro che hanno problemi di spazio e necessitano di elevate potenze. Interfacciata con l'accumulo a stratificazione brevettato Flat 250 assicura la migliore configurazione all'impianto, produce acqua calda sanitaria sfruttando al meglio gli spazi a disposizione. Dotata di serie dell'innovativo bruciatore motorizzato con tecnologia brevettata PELLETPOWER® mantiene il rendimento costante nell'arco dell'intera giornata senza interruzioni. Nessun spreco di combustibile, rapido ammortamento dell'investimento, facilità di pulizia perché i residui della combustione vengono rimossi ai lati e raccolti nel cassetto cenere.

FRA Chaudière à granulés à encombrement réduit qui, grâce à sa profondeur réduite (40 cm seulement) et aux branchements hydrauliques en partie supérieure, peut être appuyée au mur. Idéale pour qui a des problèmes d'espace mais a besoin de puissances élevées. Combinée avec le ballon d'accumulation à stratification breveté Flat 250, elle assure la meilleure configuration à l'installation et produit l'eau chaude sanitaire, tout en exploitant au mieux l'espace disponible. L'innovant brûleur motorisé avec technologie brevetée PELLETPOWER® de série maintient le rendement (thermique élevé et) constant tout au long du jour, sans interruption : pas de gaspillage de combustible, amortissement rapide de l'investissement, simplicité du nettoyage car les résidus de la combustion sont éliminés sur les côtés, puis recueillis dans le tiroir des cendres.

ENG Space-saving pellet boiler, thanks to the reduced depth (only 40 cm) and to the superior hydraulic connections, it can be placed against the wall. Ideal for everybody that has space problems and that need high power. Interfaced with the patented stratification thermal store Flat 250 it ensures the best configuration of the system and produces domestic hot water, making the best use of the available space. Supplied as standard equipment with the innovative motorized burner with patented technology PELLETPOWER®, it maintains constant performance throughout the day without interruption. No fuel wastage, quick amortisation of the investment, easy cleaning because the combustion residues are removed at the sides and collected in the ash drawer.

Montaggio a parete

Montage contre le mur



COMPACT SLIM
INTEGRA S25

THERMOCELL
FLAT 250

Innovativo accumulo a stratificazione Thermocell®
Innovant ballon à stratification Thermocell®
Innovative Thermocell® stratification storage tank

Modulo Sanfast 50 per la produzione istantanea di acqua calda sanitaria (ACS)
Module Sanfast 50 pour la production instantanée d'eau chaude sanitaire (ECS)
Sanfast 50 module for production instantaneous domestic hot water (DHW)

Bruciatore brevettato PelletPower®
Brûleur breveté PelletPower®
PelletPower® patented burner

Predisposizione scarico fumi: superiore, posteriore, laterale sx
Disposition pour l'évacuation des fumées : haut, arrière, côté gauche
Flue gas outlet predisposition: upper, rear, left lateral side

Predisposizione attacchi idraulici: superiore, posteriore
Disposition des raccords hydrauliques : supérieur, arrière
Hydraulic connections predisposition: upper, rear

Pannello digitale LCD di nuovo design implementato da messaggi grafici semplici ed intuitivi
Nouveau design et messages graphiques simples et intuitifs pour le panneau LCD
The new design of the LCD control panel has been updated with simple visual messages

Scambiatore di calore con tecnologia Thermocore® dotato di turbolatori
Echangeur de chaleur avec technologie Thermocore® équipé de turbulateurs
Heat exchanger with Thermocore® technology equipped with turbulators

Mantello di nuovo design facile da integrare in un ambiente domestico, con forte strato di coibentazione
Nouveau manteau design, simple à intégrer dans le milieu domestique, et doté d'une épaisse couche d'isolant
New design of the boiler coating, easy to be integrated in a domestic environment, with a strong insulation layer

Bruciatore brevettato PelletPower®
Brûleur breveté PelletPower®
PelletPower® patented burner

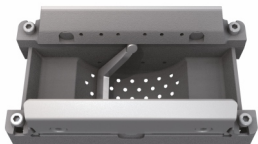

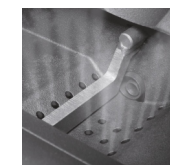
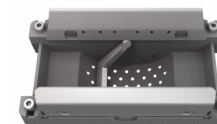

Scambiatore di calore con tecnologia Thermocore® dotato di turbolatori
Echangeur de chaleur avec technologie Thermocore® équipé de turbulateurs
Thermocore® pipe heat exchanger equipped with turbolators

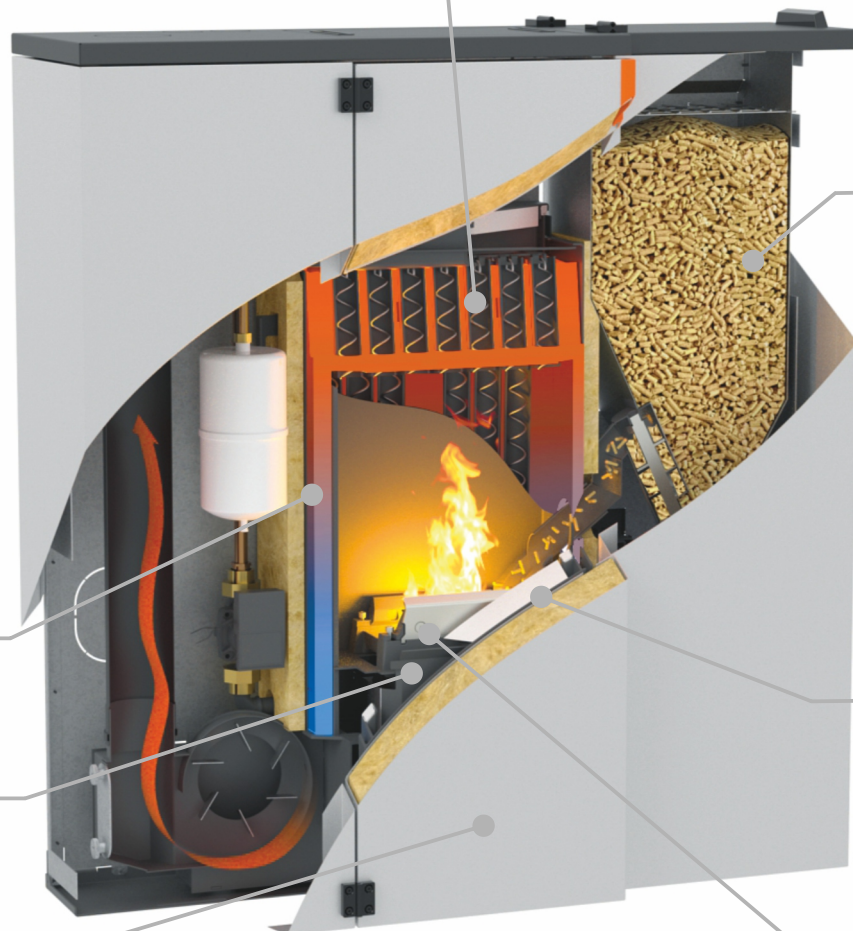

Ampio serbatoio pellet con rete di sicurezza
Grand réservoir à granulés avec réseau de sécurité
Wide pellet hopper with safety net

Mantello di nuovo design facile da integrare in un ambiente domestico, con forte strato di coibentazione
Nouveau manteau design, simple à intégrer dans le milieu domestique, et doté d'une épaisse couche d'isolant
New design of the boiler coating, easy to be integrated in a domestic environment, with a strong insulation layer

Bruciatore brevettato PelletPower®
Brûleur breveté PelletPower®
PelletPower® patented burner

Grande scambio di calore grazie all'ampio volume bagnato dall'acqua
Grand échange de chaleur grâce au compartiment entouré d'eau
High heat exchange thanks to the wide water jacket

Cassetto cenere di grandi dimensioni
Grand tiroir à cendres
Wide ash pan

Pulizia semplificata grazie alla tecnologia EasyCleaning
Nettoyage facile grâce à la technologie EasyCleaning
Simplified cleaning system EasyCleaning



Silver



Optional

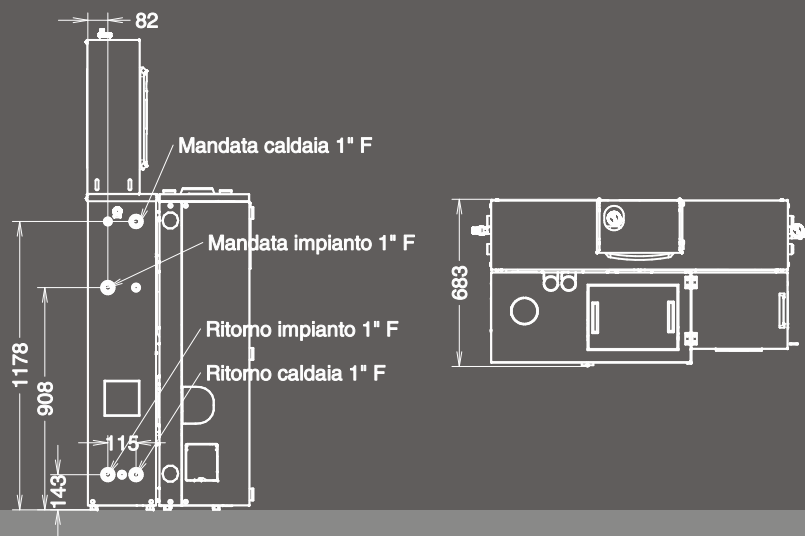
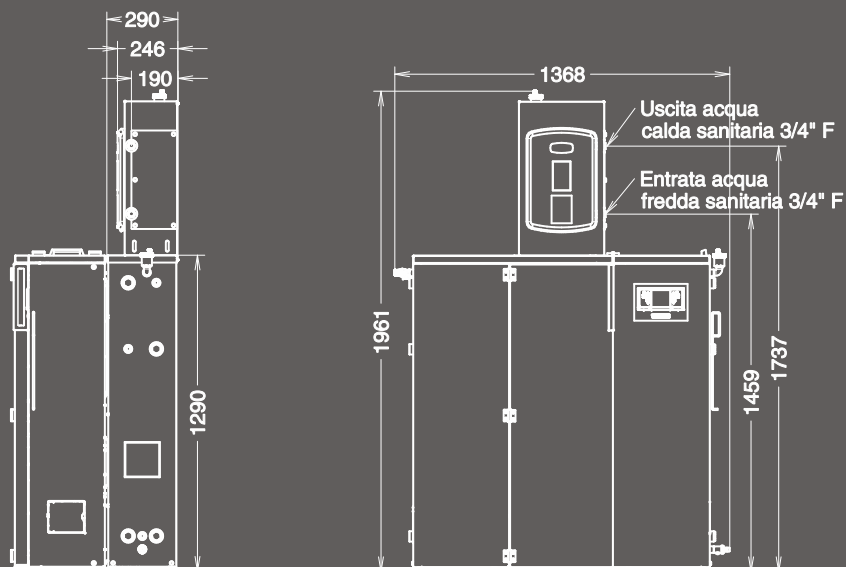

Valvola termostatica a 3 vie 1" FFF 55 OT

Vanne thermostatique 3 voies 1" FFF 55 OT
Thermostatic valve 3-ways 1" FFF 55 OT



Sonda Pt100 per funzione «THERMOCONTROL» (min 2 pz)

Sonde Pt100 pour fonction « THERMOCONTROL » (min 2 pcs)
Pt100 sensor for «THERMOCONTROL» function (min 2 pc)



Thermopuffer 400 / 500 / 1500 (optional) accumulo a stratificazione + SANFAST ACS (optional)

Ballons d'accumulation à stratification;
Stratification thermal stores;



Thermocell® 250 / 400 / 500 (optional) accumulo a stratificazione con funz. ACS

Ballons d'accumulation à stratification avec ECS;
Stratification thermal stores with DHW;

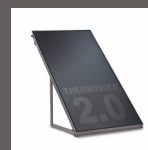

Thermosole® 2.0 collettore solare;

Panneau solaire;
Solar heating unit;



Pellet Mover (optional)

Sistema di caricamento automatico del pellet

Système automatique de chargement des granulés
Automatic pellet feeding system

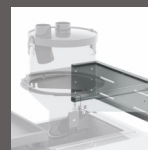

Pellet Mover connector (optional)

Staffa a muro per installazione compatta di Pellet Mover (optional)

Support mural pour installation compacte du Pellet Mover (optionnel)
Wall bracket for compact installation of Pellet Mover (optional)



Quadratherm (optional)

Serbatoio ausiliario (max 1000 Kg - solo con Pellet Mover)

Réservoir auxiliaire (max 1000 Kg – uniquement avec Pellet Mover)
Additional pellet hopper (max 1000 Kg – only with Pellet Mover)

1961x1368x683



6,6 - 22,3



6,1 - 20,6



92,6



185



1,4 - 4,8



33



397



m² 220

Area riscaldabile (max)
 Chauffage jusqu'à (max)
 Heatable area (max)
 Beheizte Fläche (max)
 Zona calentable (max)

kW 24.4

Potenza nominale (max)
 Puissance nominale (max)
 Rated power (max)
 Nennleistung (max)
 Potencia nominal (max)

kW 26.2

Potenza al focolare (max)
 Puissance au foyer (max)
 Power to the heart (max)
 Feuerraumleistung (max)
 Energía al hogar (max)

Pellet - Boiler



COMPACT S26 GT5

ITA Caldaia a pellet dal design contemporaneo, ideale per il riscaldamento domestico diventa il cuore dell'impianto facilmente integrabile grazie alle misure compatte. L'innovativo bruciatore motorizzato con tecnologia brevettata PELLETPOWER® mantiene la resa termica elevata e costante nell'arco dell'intera giornata: mantenere il bruciatore pulito significa ridurre sia la manutenzione ordinaria che i costi di combustibile, con un rapido ammortamento del generatore. Grazie all'efficiente scambiatore di calore THERMOCORE®, formato da un fascio tubiero dotato di turbolatori e grazie al funzionamento automatico con modulazione di potenza, Compact ottiene un rendimento superiore al 90%. La robustezza del corpo caldaia, la silenziosità, la facilità di gestione, l'interfaccia con serbatoi aggiuntivi, la pulizia semplificata e le basse emissioni fanno della gamma Compact una soluzione alternativa ed ecologica al tradizionale sistema di riscaldamento domestico.

FRA Chaudière à granulés au design contemporain, idéale pour le chauffage domestique, elle devient le cœur du circuit et est facilement intégrable grâce à ses mesures compactes. L'innovant brûleur motorisé avec technologie brevetée PELLETPOWER® maintient le rendement thermique élevé et constant tout au long du jour : garder le brûleur propre signifie réduire aussi bien la maintenance ordinaire que les frais de combustible, avec un amortissement plus rapide du générateur. Grâce à son efficient échangeur de chaleur THERMOCORE®, formé d'un faisceau tubulaire doté de turbulateurs, et grâce à son fonctionnement automatique avec modulation de puissance, la Compact obtient un rendement supérieur à 90%. La robustesse du corps de chaudière, le silence de fonctionnement, la facilité de gestion, l'interface avec les réservoirs supplémentaires, le nettoyage simplifié, et les basses émissions, font de la gamme Compact une solution alternative et écologique au système de chauffage domestique traditionnel.

ENG Pellet-burning boiler with modern design, if you would like to heat a domestic environment it provides the ideal solution. It becomes the core of the system, easy to be integrated thanks to its compact dimensions. The PELLETPOWER® innovative patented burner maintains the correct rate of oxygen keeping the efficiency of combustion stable for longer periods: keeping the burner clean means reducing cleaning time and fuel costs, and payback boiler costs over a few years. Thanks to the high efficient vertical pipes heat exchanger THERMOCORE®, and thanks to the automatic power modulation working principle, Compact performs a thermal efficiency of more than 90%. The stability of the boilers structure, the silence, the easier way to manage and clean it, and its very low emissions, make the Compact range the alternative and ecological solution to the traditional heating system.

GESTIONE SOFTWARE INTEGRATA DI:

Gestion software intégrée de : - Software Integrated control of:



BOLLITORE ACS Funzione «THERMO ACS» e «ACS SUMMER»

BOUILLEUR D'EAU CHAUDE SANITAIRE (ECS) Fonction « THERMO ACS » et « ACS SUMMER »
DOMESTIC HOT WATER STORAGE (DHW) «THERMO ACS» and «ACS SUMMER» function

Voir section introductive granulés (exemples #1 et #2)

Vedi sezione introduttiva pellet (esempi #1 e #2) - See pellet introduction section (examples #1 and #2)



ACCUMULO O PUFFER CON SISTEMA DI PRODUZIONE ACS ESTERNO O INTEGRATO - Funzione «THERMOCONTROL»

BALLON D'ACCUMULATION (PUFFER) AVEC BOUILLEUR ECS EXTERNE OU INTEGRE - Fonction «THERMOCONTROL»
WATER STORAGE WITH EXTERNAL OR INTEGRATED DHW BOILER - «THERMOCONTROL» function

Voir section introductive granulés (exemple #3)

Vedi sezione introduttiva pellet (esempio #3) - See pellet introduction section (example #3)



SONDA AMBIENTE Funzione «T. AMBIENT»

SONDE D'AMBIANCE - Fonction «T. Ambient»
ROOM SENSOR - «T. Ambient» function

Voir section introductive granulés (exemple #4)

Vedi sezione introduttiva pellet (esempio #4) - See pellet introduction section (example #4)



CONTATTI ESTERNI PER GESTIONE ON/OFF Con termostato ambiente o centralina GSM

CONTACTS EXTERNES POUR GESTION ON/OFF par thermostat d'ambiance ou modem gsm
EXTERNAL CONTACTS FOR ON/OFF CONTROL with room thermostat or gsm modem

Voir section introductive granulés (exemples #5 et #6)

Vedi sezione introduttiva pellet (esempi #5 e #6) - See pellet introduction section (examples #5 and #6)



Pannello digitale LCD di nuovo design implementato da messaggi grafici semplici ed intuitivi

Nouveau design et messages graphiques
simples et intuitifs pour le panneau LCD
The new design of the LCD
control panel has been updated
with simple visual messages



**Mantello di nuovo design facile
da integrare in un ambiente domestico,
con forte strato di coibentazione**
Nouveau manteau design, simple à
intégrer dans le milieu domestique,
et doté d'une épaisse couche d'isolant
New design of the boiler coating,
easy to be integrated in a domestic
environment, with a strong insulation layer

**Scambiatore di calore con tecnologia
Thermocore® dotato di turbolatori**
Echangeur de chaleur avec technologie
Thermocore® équipé de turbulateurs
Thermocore® pipe heat exchanger
equipped with turbulators

Bruciatore brevettato PelletPower®
Brûleur breveté PelletPower®
PelletPower® patented burner

**Pulizia semplificata grazie alla
tecnologia EasyCleaning**
Nettoyage facile grâce à la
technologie EasyCleaning
Simplified cleaning
system EasyCleaning

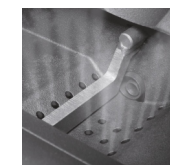
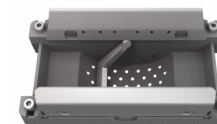

Grande scambio di calore grazie all'ampio volume bagnato dall'acqua
Grand échange de chaleur grâce au compartiment entouré d'eau
High heat exchange thanks to the wide water jacket

Mantello di nuovo design facile da integrare in un ambiente domestico, con forte strato di coibentazione
Nouveau manteau design, simple à intégrer dans le milieu domestique, et doté d'une épaisse couche d'isolant
New design of the boiler coating, easy to be integrated in a domestic environment, with a strong insulation layer

Pannello digitale LCD di nuovo design implementato da messaggi grafici semplici ed intuitivi
Nouveau design et messages graphiques simples et intuitifs pour le panneau LCD
The new design of the LCD control panel has been updated with simple visual messages

Ampio serbatoio pellet con rete di sicurezza
Grand réservoir à granulés avec réseau de sécurité
Wide pellet hopper with safety net

Scambiatore di calore con tecnologia Thermocore® dotato di turbolatori
Echangeur de chaleur avec technologie Thermocore® équipé de turbulateurs
Thermocore® pipe heat exchanger equipped with turbolators

Bruciatore brevettato PelletPower®
Brûleur breveté PelletPower®
PelletPower® patented burner

Cassetto cenere di grandi dimensioni
Grand tiroir à cendres
Wide ash pan

Pulizia semplificata grazie alla tecnologia EasyCleaning
Nettoyage facile grâce à la technologie EasyCleaning
Simplified cleaning system EasyCleaning



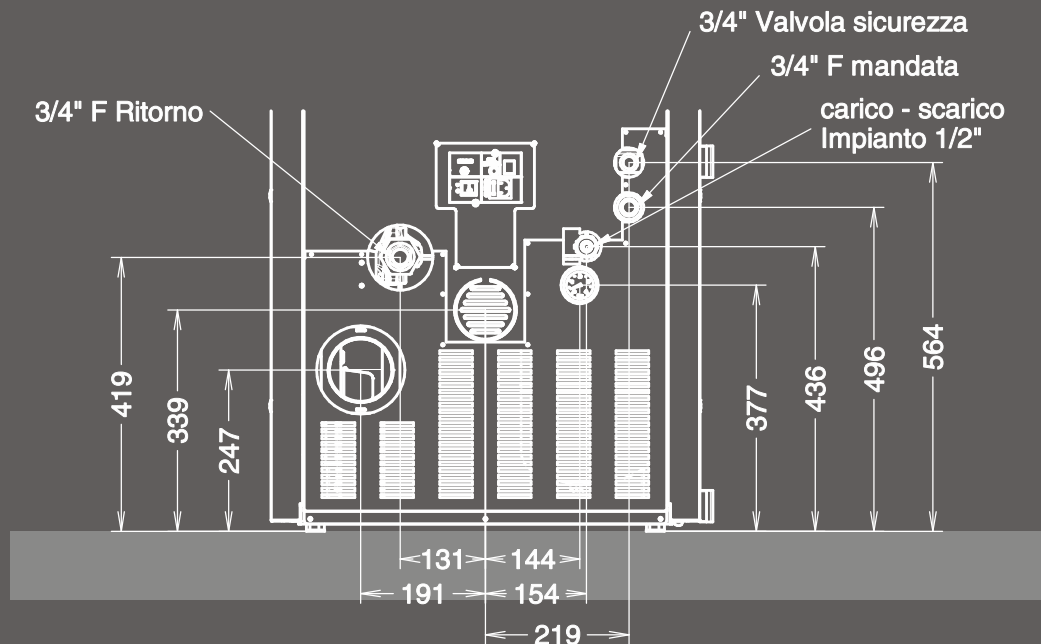
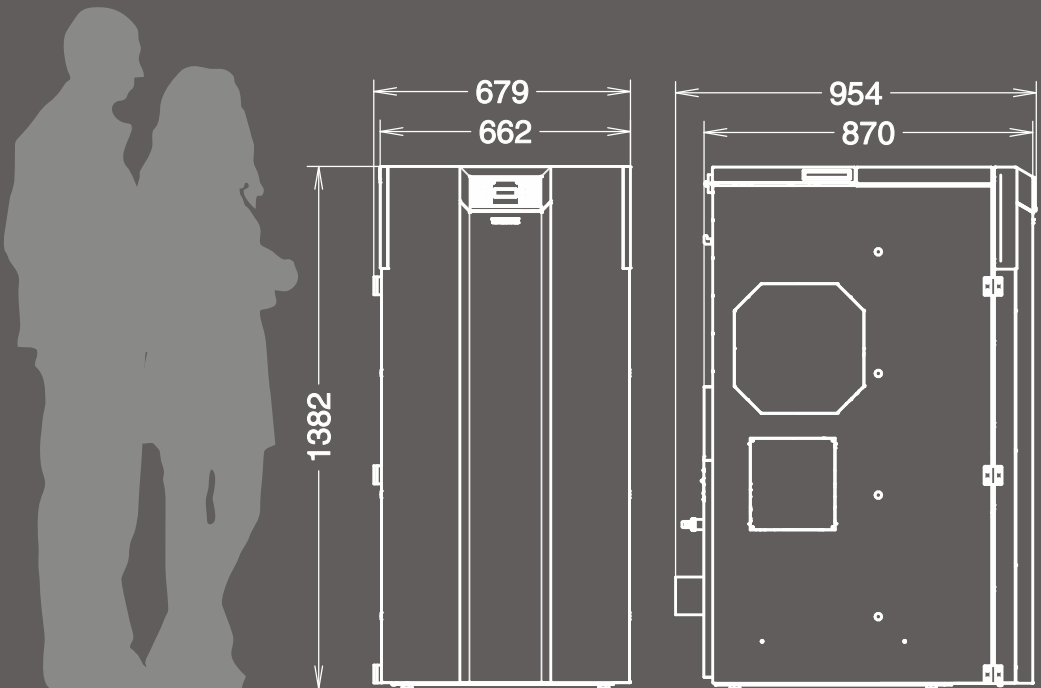

Optional

Silver



Valvola termostatica a 3 vie 1" FFF 55 OT
 Vanne thermostatique 3 voies 1" FFF 55 OT
 Thermostatic valve 3-ways 1" FFF 55 OT



Sonda Pt100 per funzione «THERMOCONTROL» (min 2 pz)
 Sonde Pt100 pour fonction « THERMOCONTROL » (min 2 pces)
 Pt100 sensor for «THERMOCONTROL» function (min 2 pc)



Serbcom (optional)
Serbatoio aggiuntivo (1 pz - capacità 100 Kg)
 Réservoir auxiliaire (1 pces - capacité 100 Kg)
 Extra pellet tank (1 pc - capacity 100 Kg)



Thermopuffer 400 / 500 / 1500 (optional)
accumulo a stratificazione + SANFAST ACS (optional)
 Ballons d'accumulation à stratification;
 Stratification thermal stores;



Thermocell® 250 / 400 / 500 (optional)
accumulo a stratificazione con funz. ACS
 Ballons d'accumulation à stratification avec ECS;
 Stratification thermal stores with DHW;

1382x679x954



Thermosole® 2.0
collettore solare;
 Panneau solaire;
 Solar heating unit;

6,4 - 26,2



Pellet Mover (optional)
Sistema di caricamento automatico del pellet
 Système automatique de chargement des granulés
 Automatic pellet feeding system

5,9 - 24,4



93,2



220



1,4 - 5,6



77



Quadratherm (optional)
Serbatoio ausiliario (max 1000 Kg - solo con Pellet Mover)
 Réservoir auxiliaire (max 1000 Kg – uniquement avec Pellet Mover)
 Additional pellet hopper (max 1000 Kg – only with Pellet Mover)

265



m² 265

Area riscaldabile (max)
 Chauffez jusqu'à (max)
 Heatable area (max)
 Beheizte Fläche (max)
 Zona calentable (max)

kw 29.4

Potenza nominale (max)
 Puissance nominale (max)
 Rated power (max)
 Nennleistung (max)
 Potencia nominal (max)

kw 31.7

Potenza al focolare (max)
 Puissance au foyer (max)
 Power to the hearth (max)
 Feuerraumleistung (max)
 Energia al hogar (max)

Pellet - Boiler



COMPACT S32 GT5

ITA Caldaia a pellet dal design contemporaneo, ideale per il riscaldamento domestico diventa il cuore dell'impianto facilmente integrabile grazie alle misure compatte. L'innovativo bruciatore motorizzato con tecnologia brevettata PELLETPOWER® mantiene la resa termica elevata e costante nell'arco dell'intera giornata: mantenere il bruciatore pulito significa ridurre sia la manutenzione ordinaria che i costi di combustibile, con un rapido ammortamento del generatore. Grazie all'efficiente scambiatore di calore THERMOCORE®, formato da un fascio tubiero dotato di turbolatori e grazie al funzionamento automatico con modulazione di potenza, Compact ottiene un rendimento superiore al 90%. La robustezza del corpo caldaia, la silenziosità, la facilità di gestione, l'interfaccia con serbatoi aggiuntivi, la pulizia semplificata e le basse emissioni fanno della gamma Compact una soluzione alternativa ed ecologica al tradizionale sistema di riscaldamento domestico.

FRA Chaudière à granulés au design contemporain, idéale pour le chauffage domestique, elle devient le cœur du circuit et est facilement intégrable grâce à ses mesures compactes. L'innovant brûleur motorisé avec technologie brevetée PELLETPOWER® maintient le rendement thermique élevé et constant tout au long du jour : garder le brûleur propre signifie réduire aussi bien la maintenance ordinaire que les frais de combustible, avec un amortissement plus rapide du générateur. Grâce à son efficient échangeur de chaleur THERMOCORE®, formé d'un faisceau tubulaire doté de turbulateurs, et grâce à son fonctionnement automatique avec modulation de puissance, la Compact obtient un rendement supérieur à 90%. La robustesse du corps de chaudière, le silence de fonctionnement, la facilité de gestion, l'interface avec les réservoirs supplémentaires, le nettoyage simplifié, et les basses émissions, font de la gamme Compact une solution alternative et écologique au système de chauffage domestique traditionnel.

ENG Pellet-burning boiler with modern design, if you would like to heat a domestic environment it provides the ideal solution. It becomes the core of the system, easy to be integrated thanks to its compact dimensions. The PELLETPOWER® innovative patented burner maintains the correct rate of oxygen keeping the efficiency of combustion stable for longer periods: keeping the burner clean means reducing cleaning time and fuel costs, and payback boiler costs over a few years. Thanks to the high efficient vertical pipes heat exchanger THERMOCORE®, and thanks to the automatic power modulation working principle, Compact performs a thermal efficiency of more than 90%. The stability of the boilers structure, the silence, the easier way to manage and clean it, and its very low emissions, make the Compact range the alternative and ecological solution to the traditional heating system.

GESTIONE SOFTWARE INTEGRATA DI:

Gestion software intégrée de : - Software Integrated control of:



BOLLITORE ACS Funzione «THERMO ACS» e «ACS SUMMER»

BOUILLEUR D'EAU CHAUDE SANITAIRE (ECS) Fonction « THERMO ACS » et « ACS SUMMER »
DOMESTIC HOT WATER STORAGE (DHW) «THERMO ACS» and «ACS SUMMER» function

Voir section introductive granulés (exemples #1 et #2)

Vedi sezione introduttiva pellet (esempi #1 e #2) - See pellet introduction section (examples #1 and #2)



ACCUMULO O PUFFER CON SISTEMA DI PRODUZIONE ACS ESTERNO O INTEGRATO - Funzione «THERMOCONTROL»

BALLON D'ACCUMULATION (PUFFER) AVEC BOUILLEUR ECS EXTERNE OU INTEGRE - Fonction «THERMOCONTROL»
WATER STORAGE WITH EXTERNAL OR INTEGRATED DHW BOILER - «THERMOCONTROL» function

Voir section introductive granulés (exemple #3)

Vedi sezione introduttiva pellet (esempio #3) - See pellet introduction section (example #3)



SONDA AMBIENTE Funzione «T. AMBIENT»

SONDE D'AMBIANCE - Fonction «T. Ambient»
ROOM SENSOR - «T. Ambient» function

Voir section introductive granulés (exemple #4)

Vedi sezione introduttiva pellet (esempio #4) - See pellet introduction section (example #4)



CONTATTI ESTERNI PER GESTIONE ON/OFF Con termostato ambiente o centralina GSM

CONTACTS EXTERNES POUR GESTION ON/OFF par thermostat d'ambiance ou modem gsm
EXTERNAL CONTACTS FOR ON/OFF CONTROL with room thermostat or gsm modem

Voir section introductive granulés (exemples #5 et #6)

Vedi sezione introduttiva pellet (esempi #5 e #6) - See pellet introduction section (examples #5 and #6)



Pannello digitale LCD di nuovo design implementato da messaggi grafici semplici ed intuitivi

Nouveau design et messages graphiques
simples et intuitifs pour le panneau LCD
The new design of the LCD
control panel has been updated
with simple visual messages



**Mantello di nuovo design facile
da integrare in un ambiente domestico,
con forte strato di coibentazione**
Nouveau manteau design, simple à
intégrer dans le milieu domestique,
et doté d'une épaisse couche d'isolant
New design of the boiler coating,
easy to be integrated in a domestic
environment, with a strong insulation layer

**Scambiatore di calore con tecnologia
Thermocore® dotato di turbolatori**
Echangeur de chaleur avec technologie
Thermocore® équipé de turbulateurs
Thermocore® pipe heat exchanger
equipped with turbulators

Bruciatore brevettato PelletPower®
Brûleur breveté PelletPower®
PelletPower® patented burner

**Pulizia semplificata grazie alla
tecnologia EasyCleaning**
Nettoyage facile grâce à la
technologie EasyCleaning
Simplified cleaning
system EasyCleaning

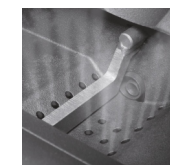
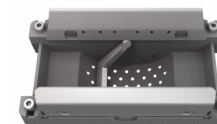

Grande scambio di calore grazie all'ampio volume bagnato dall'acqua
Grand échange de chaleur grâce au compartiment entouré d'eau
High heat exchange thanks to the wide water jacket

Mantello di nuovo design facile da integrare in un ambiente domestico, con forte strato di coibentazione
Nouveau manteau design, simple à intégrer dans le milieu domestique, et doté d'une épaisse couche d'isolant
New design of the boiler coating, easy to be integrated in a domestic environment, with a strong insulation layer

Pannello digitale LCD di nuovo design implementato da messaggi grafici semplici ed intuitivi
Nouveau design et messages graphiques simples et intuitifs pour le panneau LCD
The new design of the LCD control panel has been updated with simple visual messages

Ampio serbatoio pellet con rete di sicurezza
Grand réservoir à granulés avec réseau de sécurité
Wide pellet hopper with safety net

Scambiatore di calore con tecnologia Thermocore® dotato di turbolatori
Echangeur de chaleur avec technologie Thermocore® équipé de turbulateurs
Thermocore® pipe heat exchanger equipped with turbolators

Bruciatore brevettato PelletPower®
Brûleur breveté PelletPower®
patented burner

Cassetto cenere di grandi dimensioni
Grand tiroir à cendres
Wide ash pan

Pulizia semplificata grazie alla tecnologia EasyCleaning
Nettoyage facile grâce à la technologie EasyCleaning
Simplified cleaning system EasyCleaning



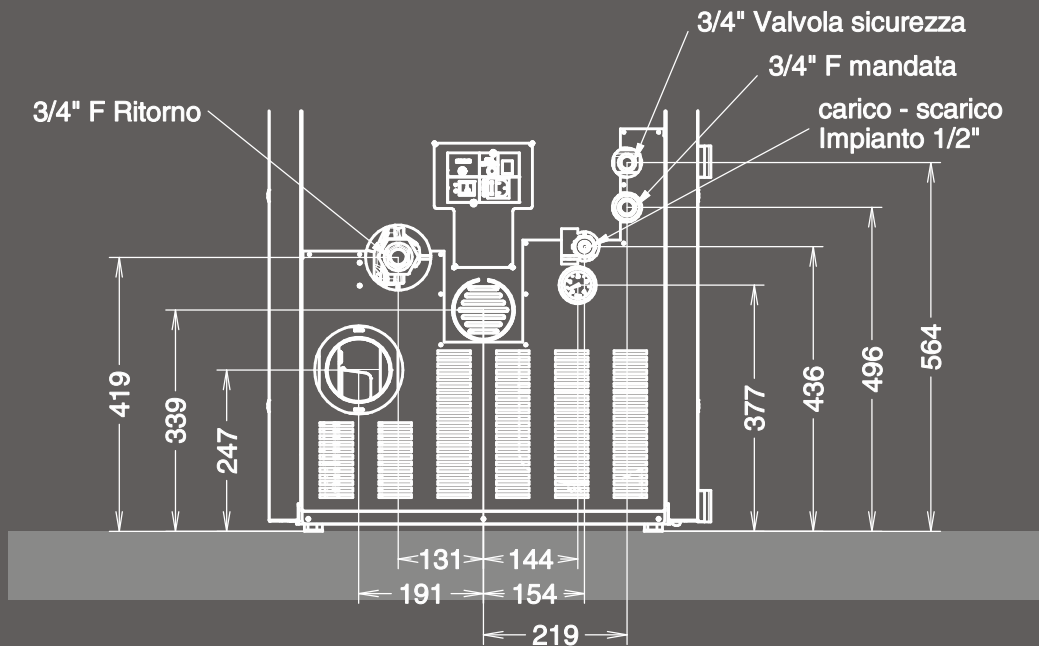
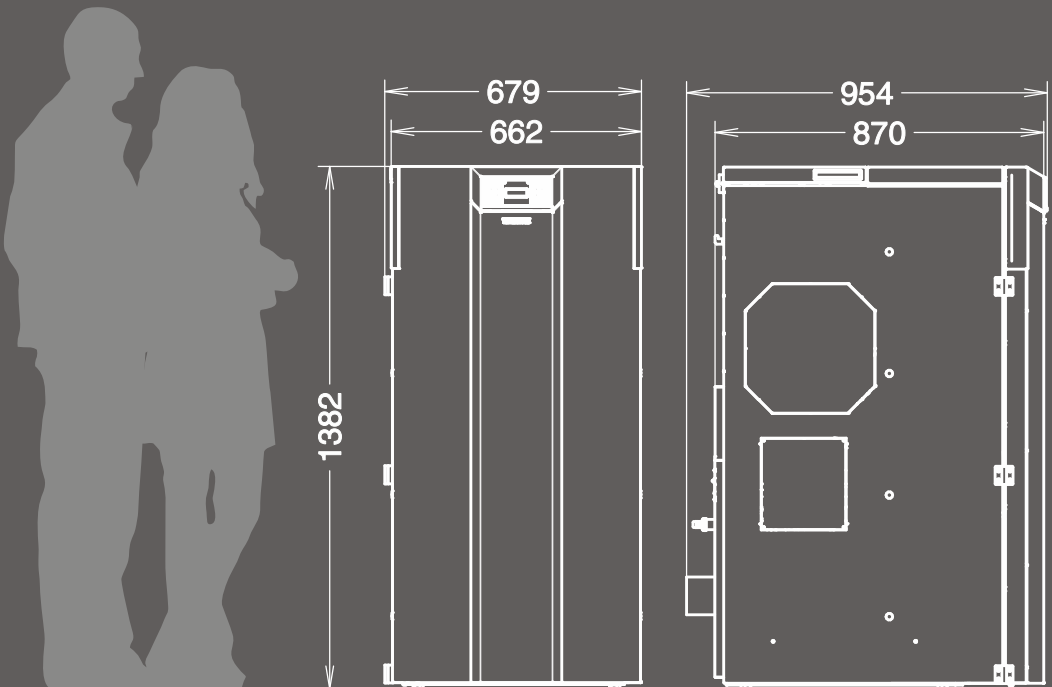

Optional

Silver



Valvola termostatica a 3 vie 1" FFF 55 OT
 Vanne thermostatique 3 voies 1" FFF 55 OT
 Thermostatic valve 3-ways 1" FFF 55 OT



Sonda Pt100 per funzione «THERMOCONTROL» (min 2 pz)
 Sonde Pt100 pour fonction « THERMOCONTROL » (min 2 pces)
 Pt100 sensor for «THERMOCONTROL» function (min 2 pc)



Serbcom (optional)
Serbatoio aggiuntivo (1 pz - capacità 100 Kg)
 Réservoir auxiliaire (1 pces - capacité 100 Kg)
 Extra pellet tank (1 pc - capacity 100 Kg)



Thermopuffer 400 / 500 / 1500 (optional)
accumulo a stratificazione + SANFAST ACS (optional)
 Ballons d'accumulation à stratification;
 Stratification thermal stores;



Thermocell® 250 / 400 / 500 (optional)
accumulo a stratificazione con funz. ACS
 Ballons d'accumulation à stratification avec ECS;
 Stratification thermal stores with DHW;

1382x679x954



Thermosole® 2.0
collettore solare;
 Panneau solaire;
 Solar heating unit;

6,4 - 31,7



Pellet Mover (optional)
Sistema di caricamento automatico del pellet
 Système automatique de chargement des granulés
 Automatic pellet feeding system

5,9 - 29,4



92,8



265



1,4 - 6,7



87



Quadratherm (optional)
Serbatoio ausiliario (max 1000 Kg - solo con Pellet Mover)
 Réservoir auxiliaire (max 1000 Kg – uniquement avec Pellet Mover)
 Additional pellet hopper (max 1000 Kg – only with Pellet Mover)

265



WOOD 

Generatori di calore a legna

Chaudières à bûches

Wood log boilers

Holzessel

Calderas de leña

NEW LAMBDA EVO5 POWERS

S29

Nominal Power: 29,6 Kw

S35

Nominal Power: 30,9 Kw

S46

Nominal Power: 39,9 Kw



Lambda **S29**
EVO5

Lambda **S35**
EVO5

Lambda **S46**
EVO5

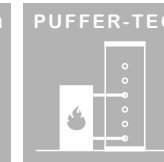
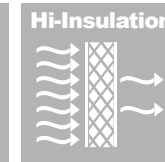

Combustione a fiamma rovesciata con elevati rendimenti e prolungate autonomie di carico

Combustion à flamme inverse, avec rendements élevés et autonomie prolongée

Inverted flame combustion allows high performance, high efficiency and long load autonomy

Die umgekehrte Flammenverbrennung ermöglicht eine hohe Leistung, einen hohen Wirkungsgrad und eine lange Lastautonomie

La combustión de llama invertida permite un alto rendimiento, alta eficiencia y larga autonomía de carga

Il fascio tubiero verticale e l'elevato numero di elementi formano il sistema Thermocore®. Il sistema incrementa la superficie di scambio e migliora il rendimento termico

Le faisceau tubulaire vertical et ses nombreux éléments forment le système Thermocore®, qui augmente la superficie d'échange de chaleur et améliore le rendement thermique

The vertical pipes heat exchanger and the high number of exchange elements form the Thermocore® system. This system increases the exchange surface and improve thermal efficiency

Der vertikale Rohrwärmetauscher mit großer Wärmetauscherfläche ist das Herzstück des Thermocore® Systems. Dieses System steigert die Wärmetauscherfläche und erhöht den Wirkungsgrad

El intercambiador turbolador vertical de muchos elementos crea el sistema Thermocore®. Este sistema aumenta la superficie de intercambio y mejora el rendimiento térmico

Rigidi criteri costruttivi, elevati spessori della materia prima impiegata, offrono un grande accumulo termico e durata dei componenti

Les critères de construction rigides, les grosses épaisseurs des matériaux utilisés, offrent une grande capacité d'accumulation thermique, de stabilité dimensionnelle du brûleur, et de durée des composants

The strict manufacturing standards, the high quality of raw materials, grant higher heat accumulation, stable durability of the burning pot and other components

Hohe Produktionsstandards, hohe Qualität der Rohstoffe, garantieren lange Lebensdauer aller feuerberührten Teile und des Brenners

Nuestros equipos son el resultado de exigentes criterios de construcción. Ofrecemos equipos con una gran acumulación térmica, estabilidad dimensional del quemador y durabilidad de los componentes

Il grande cassetto cenere e le adeguate ispezioni per la pulizia semplificano la manutenzione mantenendo l'efficienza ai massimi livelli

Le grand tiroir des cendres et les inspections de nettoyage pratiques simplifient l'entretien, gardant le rendement au plus haut niveau. Aucune surprise durant l'entretien périodique

The wide ash pan and the obvious inspection points make maintenance easier keeping the efficiency at highest levels. Simple periodic maintenance

Der große Ascheauffang sowie die leicht zugänglichen Reinigungsöffnungen machen die Reinigung des Gerätes viel einfacher und komfortabler, wodurch die Effizienz des Gerätes hoch gehalten wird

El ancho cajón de ceniza y una inspección de limpieza cómoda simplifican la mantención manteniendo el rendimiento a máximos niveles y evitando sorpresas

La sonda Lambda rileva la reale quantità di ossigeno in combustione, consentendo al generatore di raggiungere e mantenere costanti i rendimenti più elevati

La sonda lambda détecte la quantité réelle d'oxygène dans la combustion, ce qui permet au générateur d'atteindre et de maintenir constant le rendement le plus élevé

The Lambda probe detects the actual amount of oxygen in combustion, allowing the generator to achieve and maintain constant the highest efficiency

Die Lambdasonde erfasst die tatsächliche Sauerstoffmenge bei der Verbrennung, so dass der Generator den höchsten Wirkungsgrad erreichen und konstant halten kann

La sonda Lambda detecta la cantidad real de oxígeno en la combustión, permitiendo que el generador alcance y mantenga constante la más alta eficiencia

Minime dispersioni al mantello grazie al forte strato di isolamento che avvolge il corpo caldaia

Dispersion de chaleur minimum grâce à l'épaisse couche d'isolant qui enveloppe la chaudière

Minimum heat dispersion thanks to the thick insulation layer

Minimale Wärmeverteilung durch die dicke Dämmschicht

Mínima dispersión de calor gracias a la gruesa capa aislante

Interfaccia interattiva tra caldaia / accumulatore / impianto al fine di ottimizzare il risparmio energetico

Interface interactive entre chaudière / ballon d'accumulation / circuit de chauffage, pour optimiser les économies d'énergie

Possibility to interact boiler / water storage / central heating system in order to optimize energy saving

Möglichkeit des Zusammenwirkens von Kessel / Wassertank / Zentralheizungsanlage zur Optimierung der Energieeinsparung

Posibilidad de interactuar caldera / acumulador de agua / sistema de calefacción central para optimizar el ahorro de energía

Made in Italy: Thermorossi si avvale delle più moderne tecniche di produzione e tutti i prodotti sono conformi alle più severe normative europee

Made in Italy: Thermorossi se sert des techniques de production les plus performantes et tous les produits sont conformes aux normes européennes les plus sévères

Made in Italy: Thermorossi uses the most modern techniques of production and all products meet the strictest European regulation

Made in Italy: Thermorossi benutzer die neuesten Fertigungsmethoden und alle Geräte erfüllen die strengsten Anforderungen der Europäischen Richtlinien bezüglich Sicherheit und Umweltschutz

Made in Italy: Thermorossi utiliza las técnicas más modernas de producción y todos los productos se ajustan a las más estrictas normas europeas

Thermorossi - I perche' di una scelta

Pourquoi Thermorossi ? - Die Gründe einer Wahl - Why to choose Thermorossi? - Los motivos de una elección

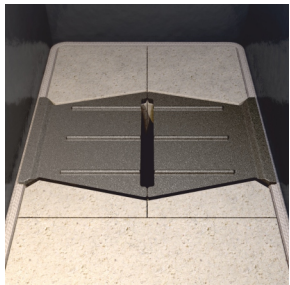

Pannello comandi elettronico
Panneau des commandes électrique
Electronical control panel

LAMBDA EVO

ITA Caldaia a legna a fiamma rovesciata a gasificazione a basse emissioni, regolazione dell'aria comburente primaria e secondaria attraverso servomotori comandati da sonda Lambda. Elevati rendimenti di combustione ottenuti grazie alla presenza del sensore di ossigeno all'interno del generatore e di un dispositivo di controllo delle perdite di calore sensibile al camino. Mantello esterno e portellone frontale isolato, camera combustione di grandi dimensioni, bruciatore a basse emissioni, corpo caldaia vetrificato garantito 8 anni (optional). Disponibile in 3 livelli di potenza ceduta all'acqua: S29 EVO5 (29,6 kW), S35 EVO5 (30,9 kW) e S46 EVO5 (39,9 kW).

FRA Chaudière à bûches à flamme inverse à gazéification à basses émissions, avec réglage de l'air comburant primaire et secondaire par servomoteurs commandés par une sonde Lambda. Rendements de combustion élevés, obtenus grâce à la présence du capteur d'oxygène à l'intérieur du générateur et d'un dispositif très sensible de contrôle des pertes de chaleur à la cheminée. Revêtement externe et porte frontale isolés. Chambre de combustion de grandes dimensions. Brûleur à faibles émissions. Corps de chauffe vitrifié garanti 8 ans (en option). Disponible en 3 niveaux de puissance à l'eau : S29 EVO5 (29,6 kW), S35 EVO5 (30,9 kW) e S46 EVO5 (39,9 kW).

ENG Down Firing, Wood Gasification Boiler. For those who want the very best in wood gasification technology, this product has it all! Advanced intelligent digital control. Intuitive, easy access integrated control panel. Lambda sensor system. Quite and modulating power flue system allowing maximum combustion efficiencies to be achieved. Very low emissions. Primary and secondary air injection. Huge combustion chamber with a fully insulated casing. 8 years warranty on optional vitrified water jacket. Available in 3 different levels of power to the water: S29 EVO5 (29,6 kW), S35 EVO5 (30,9 kW) e S46 EVO5 (39,9 kW).

DEU Holzkessel mit umgekehrte Flamme und Vergasung mit niedrigen Emissionen, primäre und sekundäre Verbrennungsluft durch Servomotoren geregelt, die von Lambdasonde gesteuert werden. Hohe Effizienz der Verbrennung, der dank der Anwesenheit der Sauerstoffsensoren in dem Generator und dank einer Vorrichtung, die der empfindliche Wärmeverlust zum Kamin überprüft. Außenmantel und die Fronttür sind isolierte, große Brennkammer, Brenner mit niedrigen Emissionen, Kesselkörper durch die Verglasung (optional) ist 8 Jahre garantiert. Erhältlich in 3 verschiedenen Leistungsstufen für das Wasser: S29 EVO5 (29,6 kW), S35 EVO5 (30,9 kW) e S46 EVO5 (39,9 kW).

ESP Caldera de llama invertida a gasificación de bajas emisiones, regulación del aire en combustión primaria y secundaria a través de motores controlados por sensor Lambda. Elevadas eficiencias gracias a la presencia del sensor de oxígeno en el interior del generador, y de un sistema de control de las pérdidas de calor en la chimenea. Cubierta externa y puerta de entrada aislada, cámara de combustión grande, quemador con bajas emisiones, cuerpo de la caldera vitrificado (con garantía opcional de 8 años). Disponible en 3 niveles de potencia al agua: S29 EVO5 (29,6 kW), S35 EVO5 (30,9 kW) e S46 EVO5 (39,9 kW).

L'elevata coibentazione assicura dispersioni minime al mantello
Grande épaisseur d'isolant pour dispersion minimum
The high insulation layer of coating guarantees the lowest level of heat dispersion

Scambiatore in rame alettato di sicurezza
Echangeur en cuivre avec ailettes de sécurité
Safety copper heat exchanger

Sistema meccanico semplificato di pulizia del fascio tubiero dotato di maniglia scuoti turbolatori
Système mécanique simplifié pour le nettoyage du faisceau tubulaire, équipé d'une poignée pour le secouement des turbulateurs
Easy mechanical cleaning system for the heat exchanger pipes, with cleaning turbolators handle

Ventilatore centrifugo per l'evacuazione dei fumi di combustione
Ventilateur centrifuge pour l'évacuation des fumées de combustion
Centrifugal fan for extracting smokes

Grande scambio di calore grazie all'intercapedine bagnata dall'acqua
Grand échange de chaleur grâce au compartiment entouré d'eau
Wide heat exchange thanks to the wide water jacket

Sonda Lambda
Sonde Lambda
Lambda sensor

Camera combustione con fondo in materiale refrattario
Chambre de combustion avec fond en matériel réfractaire
Wide fire room with the bottom in fire-resistant material

Sistema motorizzato per la regolazione dell'aria primaria e secondaria
Système motorisé de régulation des airs primaire et secondaire
Motorized system for the primary and secondary air control

Bruciatore «LE Lambda» per combustione a fiamma inversa
Brûleur breveté «LE» pour combustion à flamme inversée
«LE Lambda» burner for the inverted flame combustion

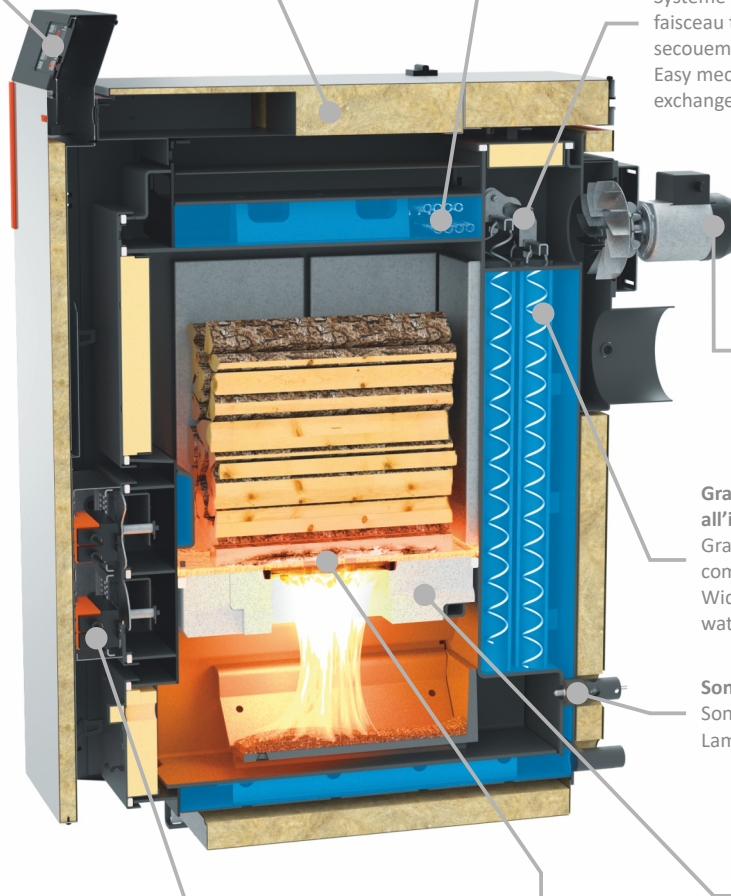

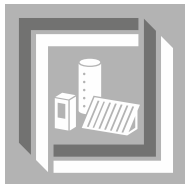

THERMOSOLE®2.0
Collettore solare
Panneaux solaires
Solar heating unit
Solarkollektoren
Placa solar



THERMOPUFFER 1500 (It) + SANFAST ACS

Accumulo (puffer) + Sanfast ACS
Ballons d'accumulation (puffer) + Sanfast ECS
Puffer tank + Sanfast DHW
Pufferspeicher + Sanfast Warmwasser
Estanque (puffer) + Sanfast ACS

Caldaia a legna
Chaudière à bûches
Wood burning boiler
Holz Kessel
Calentador de leña

INTEGRA TR-PACK

- ITA Caldaia a legna abbinato a pannelli solari e accumuli. L'impianto termoidraulico deve essere realizzato secondo normativa locale e dotato di tutti gli accessori di sicurezza e controllo.
- FRA Chaudière à bûches associé à des panneaux solaires et ballons d'accumulation. L'installation de chauffage doit être réalisée suivant la réglementation locale et être dotée de tous les instruments de contrôle et de sécurité requis.
- ENG Wood burning boiler coupled to solar heating system. All installations must be realized according to local current normatives and must be provided with check up and safety instruments.
- DEU Holz Kessel mit Solar- und Speicheranschluss. Die Heizanlage muss die geltenden Bestimmungen befolgen und mit allen lokalen Sicherheits- und Kontrollelementen versehen sein.
- ESP Calentador de leña combinado aon placa solar. Cada instalación termohidráulica tiene que ser realizada según normativa local y dotada de todos los accesorios de seguridad y control.

Esempio 1

ITA - Soluzione a risparmio energetico ecologica ed alternativa al tradizionale sistema di riscaldamento con caldaia a legna, accumulo a stratificazione, pannelli solari termici.

FRA - Solution à économie d'énergie, alternative écologique au système de chauffage traditionnel, composée d'une chaudière à bûches, d'un ballon d'accumulation à stratification naturelle, et de panneaux solaires thermiques.

ENG - Energy saving solution to be considered as an ecological option to the traditional heating system, consisting in a wood burning boiler, stratification water storage, solar heating units.

Superficie ridotta
«small size»

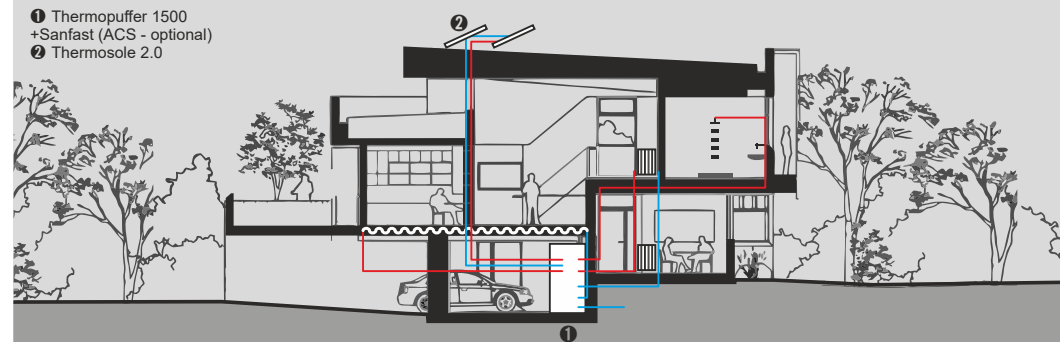

Esempio 2

ITA - Soluzione a risparmio energetico ecologica ed alternativa al tradizionale sistema di riscaldamento con prolungata autonomia grazie alla caldaia a legna a fiamma inversa con bruciatore brevettato, accumulo a stratificazione, pannelli solari termici.

FRA - Solution à économie d'énergie, alternative écologique au système de chauffage traditionnel, à autonomie prolongée, composée d'une chaudière à bûches à flamme inverse dotée de brûleur breveté, d'un ballon d'accumulation à stratification naturelle, et de panneaux solaires thermiques.

ENG - Energy saving solution to be considered as an ecological option to the traditional heating system, with longer autonomy thanks to the wood burning inverted flame boiler with patented burner, stratification water storage, solar heating units.

Superficie media
«medium size»

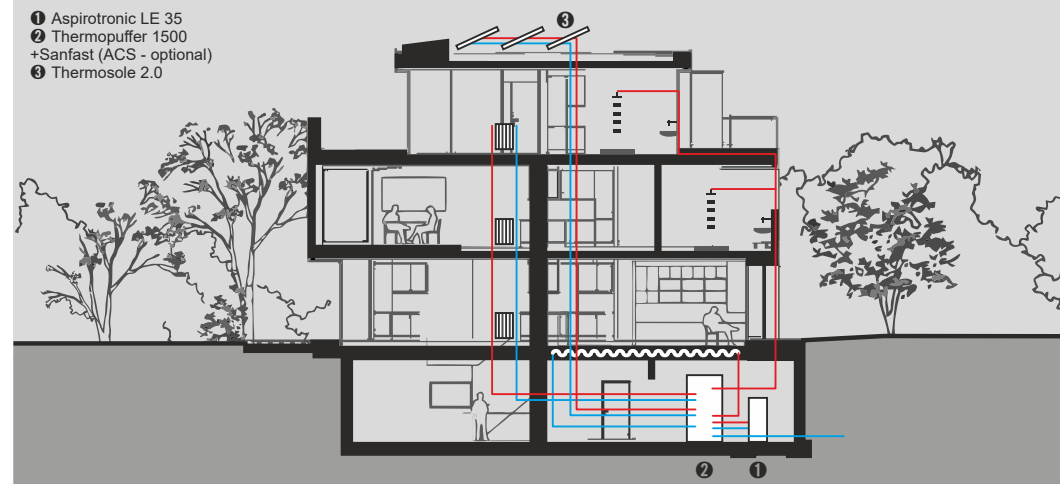

Esempio 3

ITA - Soluzione all'avanguardia perché segue i più moderni criteri di progettazione in grado di offrire lunghe autonomie di carico, sicurezza, basse emissioni e rendimenti certificati in Classe 5. Riduce il consumo di legna grazie all'incremento del 10% di rendimento termico. La caldaia a legna a fiamma inversa è dotata di tecnologia con sonda lambda, accumulo a stratificazione, puffer e pannelli solari termici.

FRA - Solution à l'avant-garde, suivant les critères de conception les plus modernes, pour offrir une longue autonomie, une sécurité accrue, de basses émissions, et des rendements homologués en Classe 5. Elle réduit la consommation de bois par l'augmentation du rendement thermique de 10%. Cette chaudière à flamme inverse est dotée de la technologie à sonde lambda, d'un ballon d'accumulation à stratification naturelle avec extension, et de panneaux solaires thermiques.

ENG - Advanced solution according to the modern criteria, it provides longer loading autonomy, safety, low emission and efficiency Class 5 certified, according to the current European standards. It reduces the wood consumption thanks to the increase of 10% of thermic efficiency, the wood burning inverted flame boiler is provided with lambda sensor technology, stratification water storage, puffer and solar heating units.

Grande superficie
«big size»

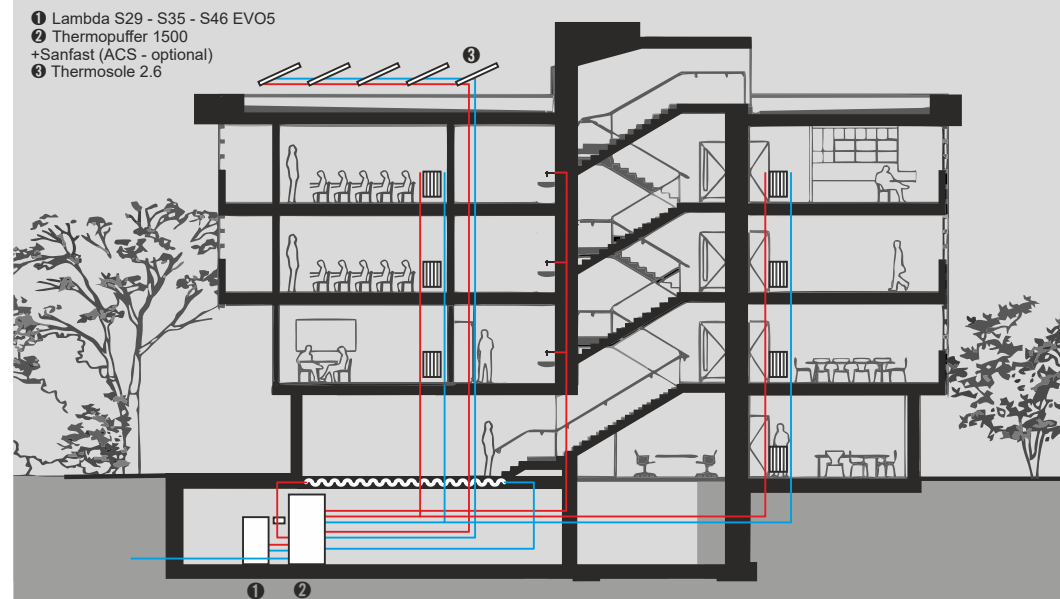

GESTIONE INTEGRATA DI:

Gestion intégrée de : - Integrated control of:



#1 BOLLITORE Acqua calda sanitaria (ACS)

BOUILLEUR D'EAU CHAUDE SANITAIRE (ECS)
DOMESTIC HOT WATER STORAGE (DHW)

ITA - Gestione di bollitore ACS integrato nell'impianto di riscaldamento. Il controllo è effettuato tramite termostato a immersione (non incluso - schema 1); per Lambda Co2ntrol LE viene gestito tramite sonda PT 1000 (optional - schema 2).

FRA - Gestion d'un bouilleur d'ECS intégré au circuit de chauffage. Le contrôle est effectué par thermostat à immersion (non compris - schéma 1); ou par sonde PT1000 pour la Lambda Co2ntrol LE (optionnelle - schéma 2).

ENG - DHW boiler management directly in the heating system. Control done by an immersion thermostat (not included - scheme 1); For lambda Co2ntrol LE it is managed by a PT1000 probe (option - scheme 2).

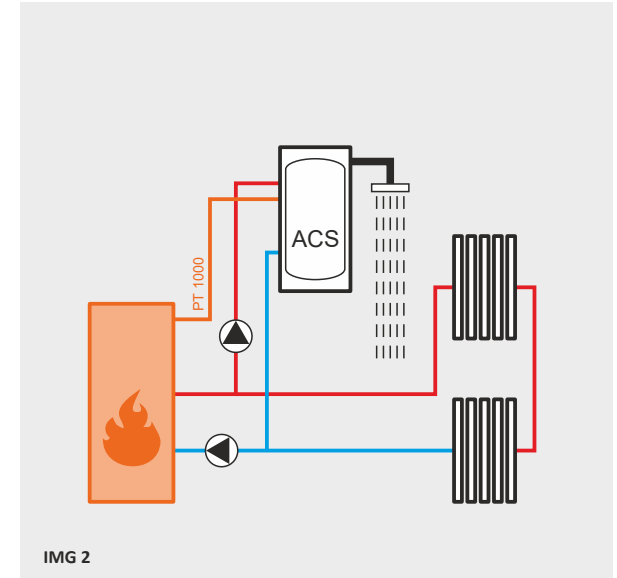
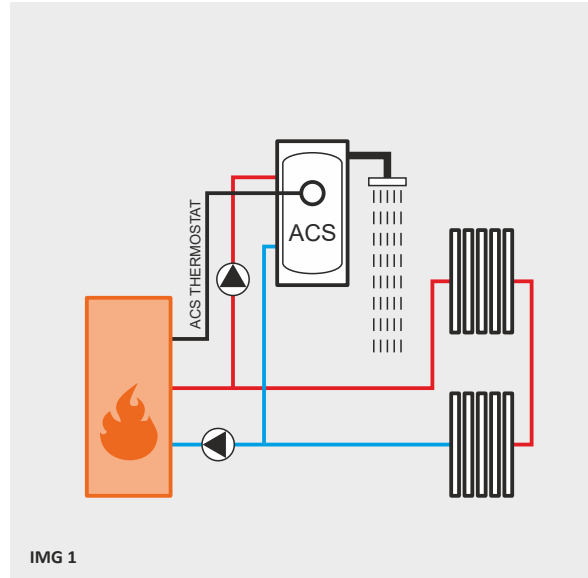

#2 ACCUMULO CON SISTEMA DI PRODUZIONE ACS ESTERNO O INTEGRATO

BALLON D'ACCUMULATION (PUFFER) AVEC BOUILLEUR ECS EXTERNE OU INTEGRE
WATER STORAGE WITH EXTERNAL OR INTEGRATED DHW BOILER

ITA - Gestione di un sistema ad accumulo per mezzo di una sonda PT 100 (valido per Aspirotronic LE, Aspirotronic Combi LE). Con Lambda Co2ntrol LE è possibile la gestione di un sistema ad accumulo per mezzo di due sonde PT 1000 (schema 4), inoltre, si mantiene compatibile l'installazione di un bollitore ACS esterno, gestito con priorità (schema 5). Con Thermopuffer 1500 + Sanfast ACS si raggiunge la migliore delle soluzioni orientata al risparmio energetico studiata da Thermorossi (schema 3-4).

FRA - Gestion d'un système d'accumulation par sonde PT100 (valable pour Aspirotronic LE, Aspirotronic Combi LE); ou par 2 sondes PT1000 pour les Lambda Co2ntrol LE (optionnelles - schéma 4); et l'installation d'un bouilleur d'ECS externe, géré en priorité, reste compatible (schéma 5). Avec le Thermopuffer 1500 + Sanfast ACS, le plus haut niveau d'économie d'énergie signé Thermorossi est rejoint (schéma 3-4).

ENG - Hot water storage system managed by a PT100 probe (Aspirotronic LE, Aspirotronic Combi LE). With Lambda Co2ntrol LE it is possible to manage a storage system by two PT1000 probes (scheme 4), keeping available the installation of an external DHW boiler that is priority (scheme 5). Thermopuffer 1500 + Sanfast ACS is the best solution for energy saving designed by Thermorossi (scheme 3-4).

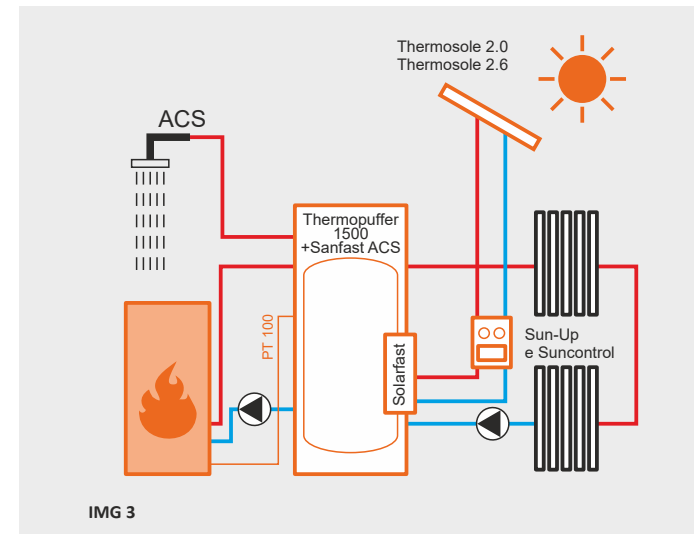

GESTIONE INTEGRATA DI:

Gestion intégrée de : - Integrated control of:

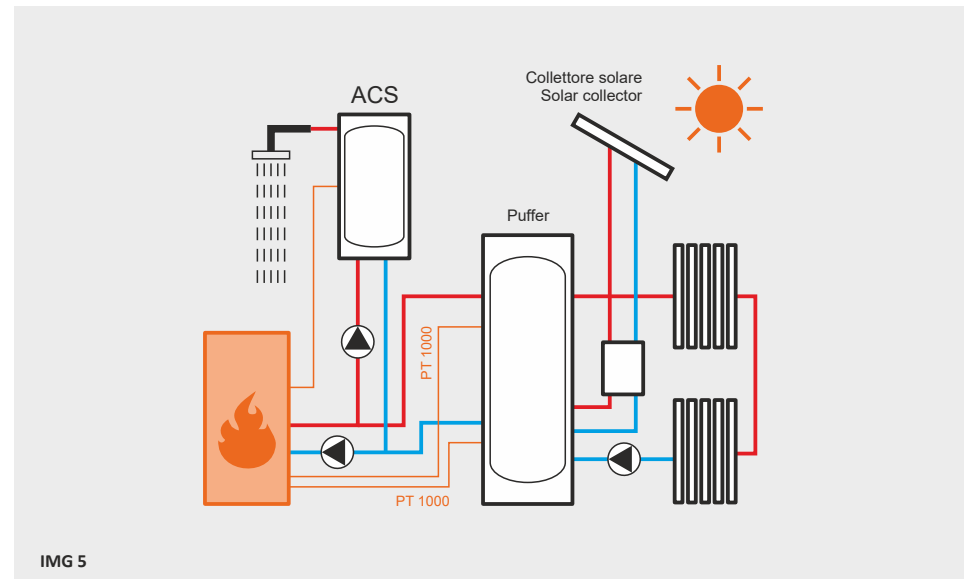
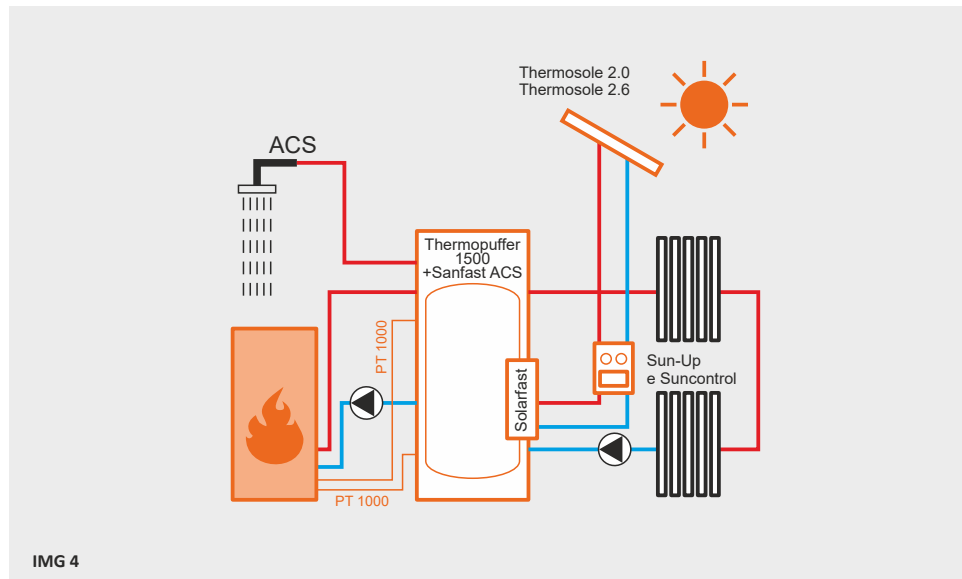

CONTROLLO DA ESTERNO

Contrôle à distance - External control

#3 TERMOSTATO AMBIENTE (optional) Contatti esterni per controllo circolatore

THERMOSTAT D'AMBIANCE (optionnel) – Contacts externes pour le contrôle du circulateur
ROOM THERMOSTAT (optional) – External contacts for pump management

ITA - Predisposizione del contatto dedicato alla connessione di un termostato ambiente tradizionale: la funzione permette di controllare il circolatore dell'impianto in relazione alla temperatura impostata.

FRA - Prédiposition d'un contact dédié à la connexion d'un thermostat d'ambiance traditionnel :
La fonction permet de gérer la pompe du circuit de chauffage en fonction de la température paramétrée.

ENG - Contact ready for connection with a traditional room thermostat:
The function allows to control the installation pump according to the set temperature.

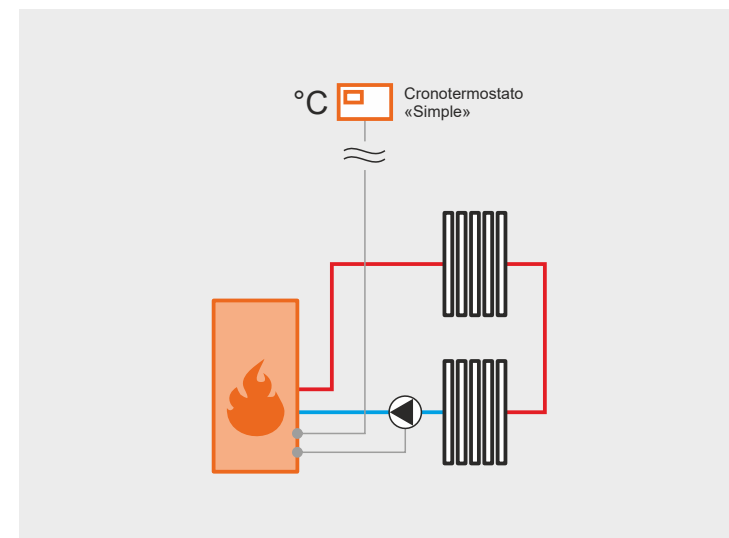



Wood - Boiler 



LAMBDA S29 EVO5

- ITA** Caldaia a legna a fiamma rovesciata a gassificazione a basse emissioni, regolazione dell'aria comburente primaria e secondaria attraverso servomotori comandati da sonda Lambda. Elevati rendimenti di combustione ottenuti grazie alla presenza del sensore di ossigeno all'interno del generatore e di un dispositivo di controllo delle perdite di calore sensibile al camino. Mantello esterno e portellone frontale isolato, camera combustione di grandi dimensioni, bruciatore a basse emissioni, corpo caldaia vetrificato garantito 8 anni (optional).
- FRA** Chaudière à bûches à flamme inverse à gazéification à basses émissions, avec réglage de l'air comburant primaire et secondaire par servomoteurs commandés par une sonde Lambda. Rendements de combustion élevés, obtenus grâce à la présence du capteur d'oxygène à l'intérieur du générateur et d'un dispositif très sensible de contrôle des pertes de chaleur à la cheminée. Revêtement externe et porte frontale isolés. Chambre de combustion de grandes dimensions. Brûleur à faibles émissions. Corps de chauffe vitrifié garanti 8 ans (en option).
- ENG** Down Firing, Wood Gasification Boiler. For those who want the very best in wood gasification technology, this product has it all! Advanced intelligent digital control. Intuitive, easy access integrated control panel. Lambda sensor system. Quite and modulating power flue system allowing maximum combustion efficiencies to be achieved. Very low emissions. Primary and secondary air injection. Huge combustion chamber with a fully insulated casing. 8 years warranty on optional vitrified water jacket.
- DEU** Holzkessel mit umgekehrte Flamme und Vergasung mit niedrigen Emissionen, primäre und sekundäre Verbrennungsluft durch Servomotoren geregelt, die von Lambdasonde gesteuert werden. Hohe Effizienz der Verbrennung, der dank der Anwesenheit der Sauerstoffsensoren in dem Generator und dank einer Vorrichtung, die der empfindliche Wärmeverlust zum Kamin überprüft. Außenmantel und die Fronttür sind isolierte, große Brennkammer, Brenner mit niedrigen Emissionen, Kesselkörper durch die Verglasung (optional) ist 8 Jahre garantiert.
- ESP** Caldera de llama invertida a gasificación de bajas emisiones, regulación del aire en combustión primaria y secundaria a través de motores controlados por sensor Lambda. Elevadas eficiencias gracias a la presencia del sensor de oxígeno en el interior del generador, y de un sistema de control de las pérdidas de calor en la chimenea. Cubierta externa y puerta de entrada aislada, cámara de combustión grande, quemador con bajas emisiones, cuerpo de la caldera vitrificado (con garantía opcional de 8 años).

GESTIONE INTEGRATA DI:

Gestion intégrée de : - Integrated control of:

BOLLITORE ACQUA CALDA SANITARIA (ACS)

BOUILLEUR D'EAU CHAUDE SANITAIRE (ECS)
DOMESTIC HOT WATER STORAGE (DHW)

Vedi sezione introduttiva legna (esempio #1)
Voir section introductive bûches (exemple #1)
See wood introduction section (example #1)

ACCUMULO O PUFFER CON SISTEMA DI PRODUZIONE ACS ESTERNO O INTEGRATO (Thermocel)

BALLON D'ACCUMULATION (PUFFER) AVEC BOUILLEUR ECS EXTERNE OU INTEGRE (Thermocel®)
WATER STORAGE WITH EXTERNAL OR INTEGRATED DHW BOILER (Thermocel®)

Vedi sezione introduttiva legna (esempio #2)
Voir section introductive bûches (exemple #2)
See wood introduction section (example #2)

TERMOSTATO AMBIENTE (optional) CONTATTI ESTERNI PER CONTROLLO CIRCOLATORE

THERMOSTAT D'AMBIANCE (optionnel) - Contacts externes pour le controle du circulateur
ROOM THERMOSTAT (optional) - External contacts for pump management

Vedi sezione introduttiva legna (esempio #3)
Voir section introductive bûches (exemple #3)
See wood introduction section (example #3)

BRUCIATORE «LAMBDA LE»

Brûleur «LAMBDA LE»
«LAMBDA LE» Burner

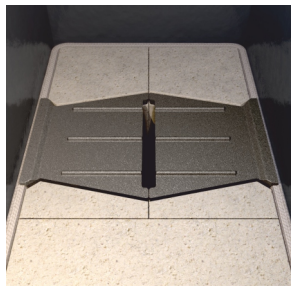

L'elevata coibentazione assicura dispersioni minime al mantello

Grande épaisseur d'isolant pour dispersion minimum
The high insulation layer of coating guarantees the lowest level of heat dispersion

Scambiatore in rame alettato di sicurezza

Echangeur en cuivre avec ailettes de sécurité
Safety copper heat exchanger

Sistema semplificato di pulizia del fascio tubiero

Système facilité de nettoyage du faisceau tubulaire
Easy mechanical cleaning system for the heat exchanger pipes

Optional



Scambiatore di sicurezza (optional)
Echangeur de sécurité à ailettes en cuivre ;
Safety copper heat exchanger ;

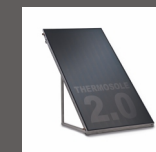

Thermosole® 2.0 collettore solare;
Panneau solaire ;
Solar heating unit;



Thermopuffer 1500 (optional) accumulo a stratificazione + SANFAST ACS (optional)
Ballons d'accumulation à stratification ;
Stratification thermal stores;

CONTO TERMICO 2.0:

l'accumulo di 1500 lt soddisfa i requisiti richiesti del C.T. 2.0 a condizione che il fabbisogno termico richiesto dall'impianto, sia pari o superiore alla potenza nominale del generatore.

Coibentazione porte in materiale refrattario

Isolant de porte en matériel réfractaire
Door insulation made in refractory material

Sistema motorizzato per la regolazione dell'aria primaria e secondaria

Système motorisé de régulation des airs primaire et secondaire
Motorized system for the primary and secondary air control

Briatore «LE Lambda» per combustione a fiamma inversa

Brûleur breveté «LE Lambda» pour combustion à flamme inversée
«LE Lambda» burner for inverted flame combustion

Ventilatore centrifugo per l'evacuazione dei fumi di combustione

Ventilateur centrifuge pour l'évacuation des fumées de combustion
Centrifugal fan for extracting smokes

Grande scambio di calore grazie all'intercapedine bagnata dall'acqua

Grand échange de chaleur grâce au compartiment entouré d'eau
High heat exchange thanks to the wide water jacket

Camera combustione con fondo in materiale refrattario

Chambre de combustion avec fond en matériel réfractaire
Wide firebox with thermic stone base

Sonda Lambda

Sonde Lambda
Lambda sensor

Grande vano cenere in ghisa

Ample compartiment des cendres en fonte
Wide cast iron ash pan



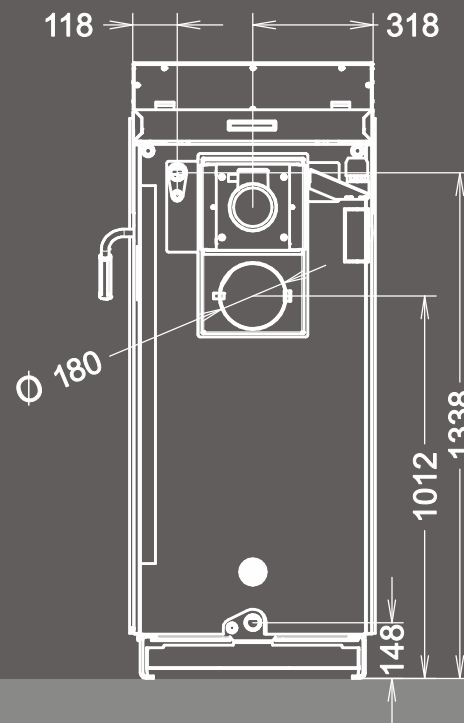
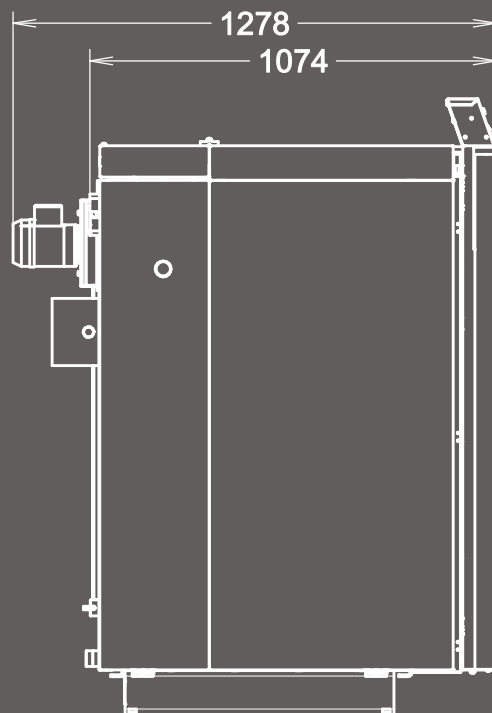
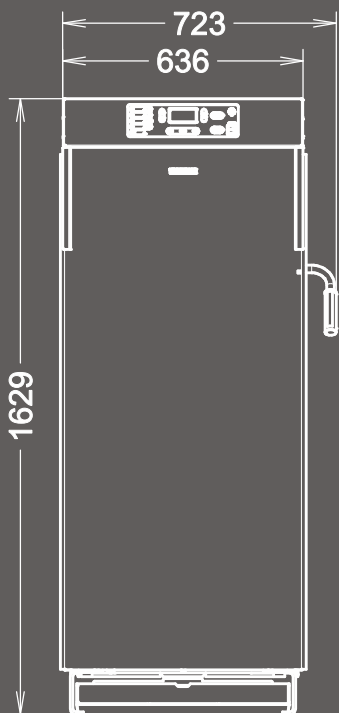
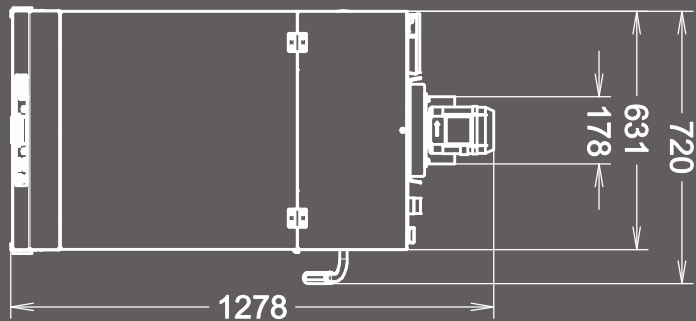

1629x723x1278





Wood - Boiler 



LAMBDA S35 EVO5

- ITA Caldaia a legna a fiamma rovesciata a gassificazione a basse emissioni, regolazione dell'aria comburente primaria e secondaria attraverso servomotori comandati da sonda Lambda. Elevati rendimenti di combustione ottenuti grazie alla presenza del sensore di ossigeno all'interno del generatore e di un dispositivo di controllo delle perdite di calore sensibile al camino. Mantello esterno e portellone frontale isolato, camera combustione di grandi dimensioni, bruciatore a basse emissioni, corpo caldaia vetrificato garantito 8 anni (optional).
- FRA Chaudière à bûches à flamme inverse à gazéification à basses émissions, avec réglage de l'air comburant primaire et secondaire par servomoteurs commandés par une sonde Lambda. Rendements de combustion élevés, obtenus grâce à la présence du capteur d'oxygène à l'intérieur du générateur et d'un dispositif très sensible de contrôle des pertes de chaleur à la cheminée. Revêtement externe et porte frontale isolés. Chambre de combustion de grandes dimensions. Brûleur à faibles émissions. Corps de chauffe vitrifié garanti 8 ans (en option).
- ENG Down Firing, Wood Gasification Boiler. For those who want the very best in wood gasification technology, this product has it all! Advanced intelligent digital control. Intuitive, easy access integrated control panel. Lambda sensor system. Quite and modulating power flue system allowing maximum combustion efficiencies to be achieved. Very low emissions. Primary and secondary air injection. Huge combustion chamber with a fully insulated casing. 8 years warranty on optional vitrified water jacket.
- DEU Holzkessel mit umgekehrte Flamme und Vergasung mit niedrigen Emissionen, primäre und sekundäre Verbrennungsluft durch Servomotoren geregelt, die von Lambdasonde gesteuert werden. Hohe Effizienz der Verbrennung, der dank der Anwesenheit der Sauerstoffsensoren in dem Generator und dank einer Vorrichtung, die der empfindliche Wärmeverlust zum Kamin überprüft. Außenmantel und die Fronttür sind isolierte, große Brennkammer, Brenner mit niedrigen Emissionen, Kesselkörper durch die Verglasung (optional) ist 8 Jahre garantiert.
- ESP Caldera de llama invertida a gasificación de bajas emisiones, regulación del aire en combustión primaria y secundaria a través de motores controlados por sensor Lambda. Elevadas eficiencias gracias a la presencia del sensor de oxígeno en el interior del generador, y de un sistema de control de las pérdidas de calor en la chimenea. Cubierta externa y puerta de entrada aislada, cámara de combustión grande, quemador con bajas emisiones, cuerpo de la caldera vitrificado (con garantía opcional de 8 años).

GESTIONE INTEGRATA DI:

Gestion intégrée de : - Integrated control of:

BOLLITORE ACQUA CALDA SANITARIA (ACS)

BOUILLEUR D'EAU CHAUDE SANITAIRE (ECS)
DOMESTIC HOT WATER STORAGE (DHW)

Vedi sezione introduttiva legna (esempio #1)
Voir section introductive bûches (exemple #1)
See wood introduction section (example #1)

ACCUMULO O PUFFER CON SISTEMA DI PRODUZIONE ACS ESTERNO O INTEGRATO (Thermocel)

BALLON D'ACCUMULATION (PUFFER) AVEC BOUILLEUR ECS EXTERNE OU INTEGRE (Thermocel®)
WATER STORAGE WITH EXTERNAL OR INTEGRATED DHW BOILER (Thermocel®)

Vedi sezione introduttiva legna (esempio #2)
Voir section introductive bûches (exemple #2)
See wood introduction section (example #2)

TERMOSTATO AMBIENTE (optional) CONTATTI ESTERNI PER CONTROLLO CIRCOLATORE

THERMOSTAT D'AMBIANCE (optionnel) - Contacts externes pour le controle du circulateur
ROOM THERMOSTAT (optional) - External contacts for pump management

Vedi sezione introduttiva legna (esempio #3)
Voir section introductive bûches (exemple #3)
See wood introduction section (example #3)

BRUCIATORE «LAMBDA LE»

Brûleur «LAMBDA LE»
«LAMBDA LE» Burner



L'elevata coibentazione assicura dispersioni minime al mantello

Grande épaisseur d'isolant pour dispersion minimum
The high insulation layer of coating guarantees the lowest level of heat dispersion

Scambiatore in rame alettato di sicurezza

Echangeur en cuivre avec ailettes de sécurité
Safety copper heat exchanger

Sistema semplificato di pulizia del fascio tubiero

Système facilité de nettoyage du faisceau tubulaire
Easy mechanical cleaning system for the heat exchanger pipes

Optional

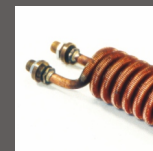

Scambiatore di sicurezza (optional)
Echangeur de sécurité à ailettes en cuivre ;
Safety copper heat exchanger ;

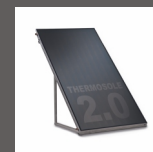

Thermosole® 2.0 collettore solare;
Panneau solaire ;
Solar heating unit;



Thermopuffer 1500 (optional) accumulo a stratificazione + SANFAST ACS (optional)
Ballons d'accumulation à stratification ;
Stratification thermal stores;

CONTO TERMICO 2.0:

l'accumulo di 1500 lt soddisfa i requisiti richiesti del C.T. 2.0 a condizione che il fabbisogno termico richiesto dall'impianto, sia pari o superiore alla potenza nominale del generatore.

Coibentazione porte in materiale refrattario

Isolant de porte en matériel réfractaire
Door insulation made in refractory material

Sistema motorizzato per la regolazione dell'aria primaria e secondaria

Système motorisé de régulation des airs primaire et secondaire
Motorized system for the primary and secondary air control

Briatore «LE Lambda» per combustione a fiamma inversa

Brûleur breveté «LE Lambda» pour combustion à flamme inversée
«LE Lambda» burner for inverted flame combustion

Ventilatore centrifugo per l'evacuazione dei fumi di combustione

Ventilateur centrifuge pour l'évacuation des fumées de combustion
Centrifugal fan for extracting smokes

Grande scambio di calore grazie all'intercapedine bagnata dall'acqua

Grand échange de chaleur grâce au compartiment entouré d'eau
High heat exchange thanks to the wide water jacket

Camera combustione con fondo in materiale refrattario

Chambre de combustion avec fond en matériel réfractaire
Wide firebox with thermic stone base

Sonda Lambda







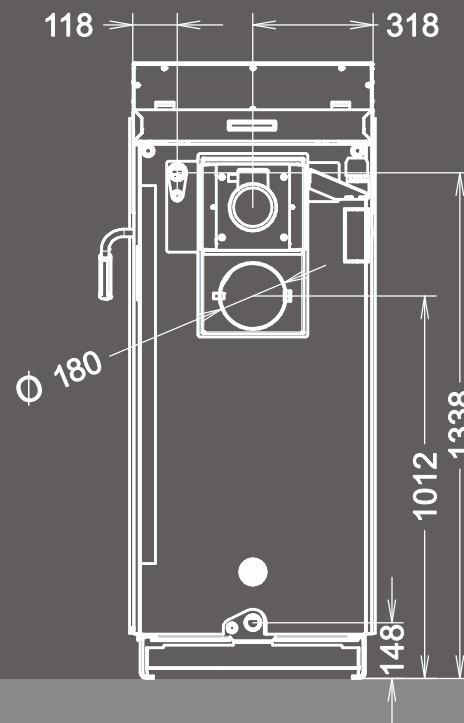
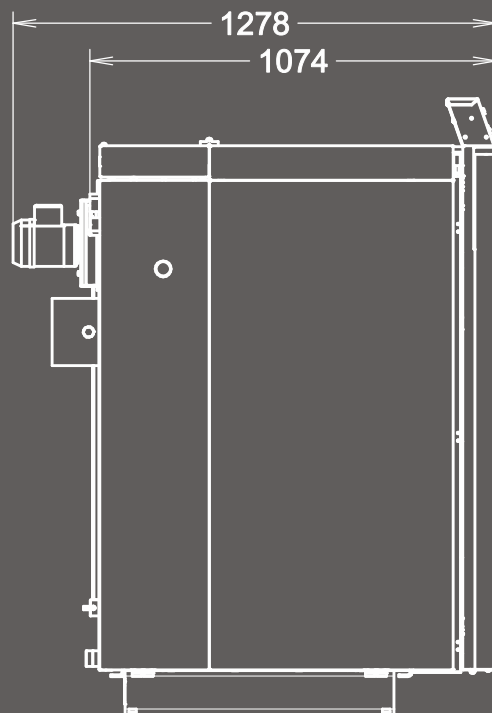
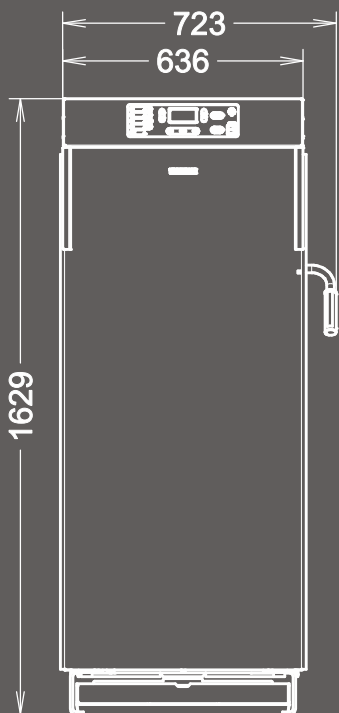
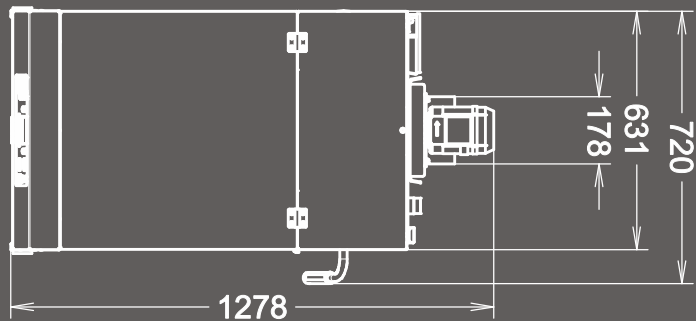

Sonde Lambda
Lambda sensor

Grande vano cenere in ghisa

Ample compartiment des cendres en fonte
Wide cast iron ash pan





- 1629x723x1278 
- 34,9 
- 30,9 
- 88,5 
- 278 
- 8,2 
- 500 
- 360x340 
- 605 



Wood - Boiler 



LAMBDA S46 EVO5

- ITA** Caldaia a legna a fiamma rovesciata a gassificazione a basse emissioni, regolazione dell'aria comburente primaria e secondaria attraverso servomotori comandati da sonda Lambda. Elevati rendimenti di combustione ottenuti grazie alla presenza del sensore di ossigeno all'interno del generatore e di un dispositivo di controllo delle perdite di calore sensibile al camino. Mantello esterno e portellone frontale isolato, camera combustione di grandi dimensioni, bruciatore a basse emissioni, corpo caldaia vetrificato garantito 8 anni (optional).
- FRA** Chaudière à bûches à flamme inverse à gazéification à basses émissions, avec réglage de l'air comburant primaire et secondaire par servomoteurs commandés par une sonde Lambda. Rendements de combustion élevés, obtenus grâce à la présence du capteur d'oxygène à l'intérieur du générateur et d'un dispositif très sensible de contrôle des pertes de chaleur à la cheminée. Revêtement externe et porte frontale isolés. Chambre de combustion de grandes dimensions. Brûleur à faibles émissions. Corps de chauffe vitrifié garanti 8 ans (en option).
- ENG** Down Firing, Wood Gasification Boiler. For those who want the very best in wood gasification technology, this product has it all! Advanced intelligent digital control. Intuitive, easy access integrated control panel. Lambda sensor system. Quite and modulating power flue system allowing maximum combustion efficiencies to be achieved. Very low emissions. Primary and secondary air injection. Huge combustion chamber with a fully insulated casing. 8 years warranty on optional vitrified water jacket.
- DEU** Holzkessel mit umgekehrte Flamme und Vergasung mit niedrigen Emissionen, primäre und sekundäre Verbrennungsluft durch Servomotoren geregelt, die von Lambdasonde gesteuert werden. Hohe Effizienz der Verbrennung, der dank der Anwesenheit der Sauerstoffsensoren in dem Generator und dank einer Vorrichtung, die der empfindliche Wärmeverlust zum Kamin überprüft. Außenmantel und die Fronttür sind isolierte, große Brennkammer, Brenner mit niedrigen Emissionen, Kesselkörper durch die Verglasung (optional) ist 8 Jahre garantiert.
- ESP** Caldera de llama invertida a gasificación de bajas emisiones, regulación del aire en combustión primaria y secundaria a través de motores controlados por sensor Lambda. Elevadas eficiencias gracias a la presencia del sensor de oxígeno en el interior del generador, y de un sistema de control de las pérdidas de calor en la chimenea. Cubierta externa y puerta de entrada aislada, cámara de combustión grande, quemador con bajas emisiones, cuerpo de la caldera vitrificado (con garantía opcional de 8 años).

GESTIONE INTEGRATA DI:

Gestion intégrée de : - Integrated control of:

BOLLITORE ACQUA CALDA SANITARIA (ACS)

BOUILLEUR D'EAU CHAUDE SANITAIRE (ECS)
DOMESTIC HOT WATER STORAGE (DHW)

Vedi sezione introduttiva legna (esempio #1)
Voir section introductive bûches (exemple #1)
See wood introduction section (example #1)

ACCUMULO O PUFFER CON SISTEMA DI PRODUZIONE ACS ESTERNO O INTEGRATO (Thermocell®)

BALLON D'ACCUMULATION (PUFFER) AVEC BOUILLEUR ECS EXTERNE OU INTEGRE (Thermocell®)
WATER STORAGE WITH EXTERNAL OR INTEGRATED DHW BOILER (Thermocell®)

Vedi sezione introduttiva legna (esempio #2)
Voir section introductive bûches (exemple #2)
See wood introduction section (example #2)

TERMOSTATO AMBIENTE (optional) CONTATTI ESTERNI PER CONTROLLO CIRCOLATORE

THERMOSTAT D'AMBIANCE (optionnel) - Contacts externes pour le controle du circulateur
ROOM THERMOSTAT (optional) - External contacts for pump management

Vedi sezione introduttiva legna (esempio #3)
Voir section introductive bûches (exemple #3)
See wood introduction section (example #3)

BRUCIATORE «LAMBDA LE»

Brûleur «LAMBDA LE»
«LAMBDA LE» Burner

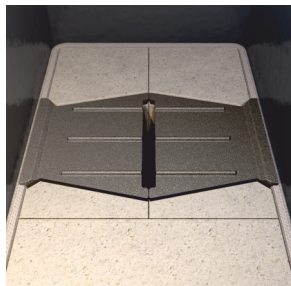

L'elevata coibentazione assicura dispersioni minime al mantello

Grande épaisseur d'isolant pour dispersion minimum
The high insulation layer of coating guarantees the lowest level of heat dispersion

Scambiatore in rame alettato di sicurezza

Echangeur en cuivre avec ailettes de sécurité
Safety copper heat exchanger

Sistema semplificato di pulizia del fascio tubiero

Système facilité de nettoyage du faisceau tubulaire
Easy mechanical cleaning system for the heat exchanger pipes

Optional

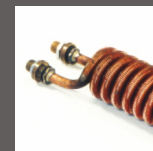

Scambiatore di sicurezza (optional)
Echangeur de sécurité à ailettes en cuivre ;
Safety copper heat exchanger ;

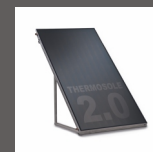

Thermosole® 2.0 collettore solare;
Panneau solaire ;
Solar heating unit;



Thermopuffer 1500 (optional) accumulo a stratificazione + SANFAST ACS (optional)
Ballons d'accumulation à stratification ;
Stratification thermal stores;

CONTO TERMICO 2.0:

l'accumulo di 1500 lt soddisfa i requisiti richiesti del C.T. 2.0 a condizione che il fabbisogno termico richiesto dall'impianto, sia pari o superiore alla potenza nominale del generatore.

Coibentazione porte in materiale refrattario

Isolant de porte en matériel réfractaire
Door insulation made in refractory material

Sistema motorizzato per la regolazione dell'aria primaria e secondaria

Système motorisé de régulation des airs primaire et secondaire
Motorized system for the primary and secondary air control

Briatore «LE Lambda» per combustione a fiamma inversa

Brûleur breveté «LE Lambda» pour combustion à flamme inversée
«LE Lambda» burner for inverted flame combustion

Ventilatore centrifugo per l'evacuazione dei fumi di combustione

Ventilateur centrifuge pour l'évacuation des fumées de combustion
Centrifugal fan for extracting smokes

Grande scambio di calore grazie all'intercapedine bagnata dall'acqua

Grand échange de chaleur grâce au compartiment entouré d'eau
High heat exchange thanks to the wide water jacket

Camera combustione con fondo in materiale refrattario

Chambre de combustion avec fond en matériel réfractaire
Wide firebox with thermic stone base

Sonda Lambda

Sonde Lambda
Lambda sensor

Grande vano cenere in ghisa

Ample compartiment des cendres en fonte
Wide cast iron ash pan



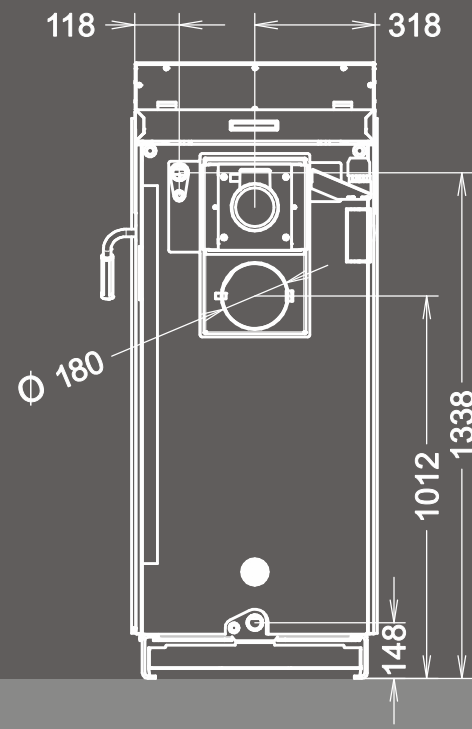
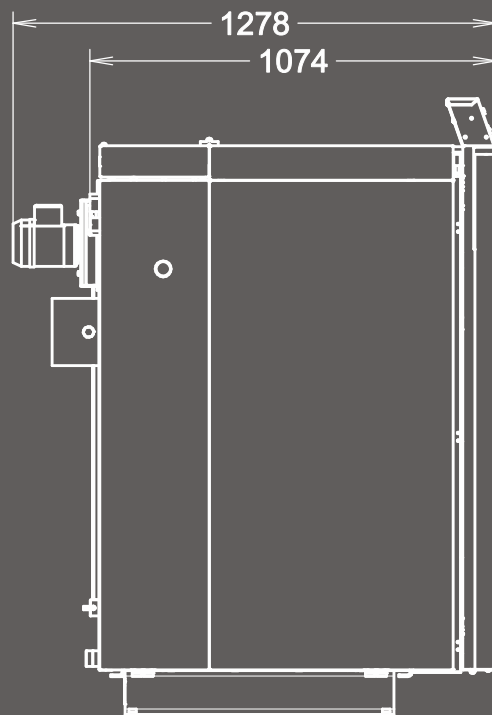
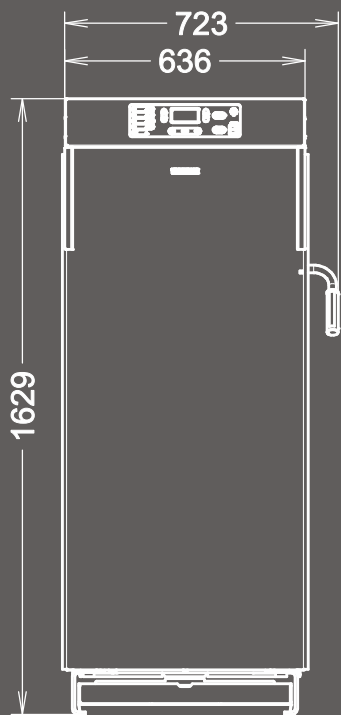
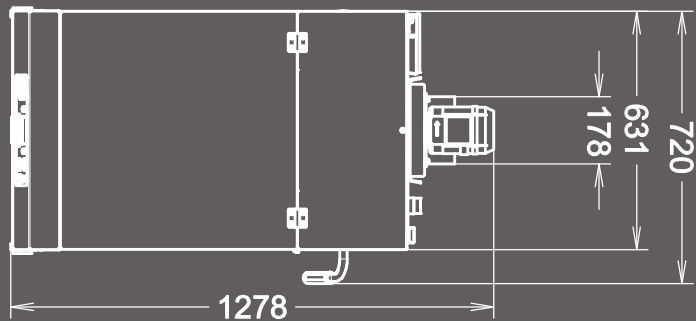

1629x723x1278



45,3

39,9

88,1

359

10,1

500

360x340

605

LEGENDA

ZEICHENERKLÄRUNG
KEY
LEGENDE
LEYENDA



[kW] Potenza al focolare (min/max) (a)
[kW] Feuerraumleistung (min/max) (a)
[kW] Total Power (min/max) (a)
[kW] Puissance au foyer (min/max) (a)
[kW] Energía al hogar (min/max) (a)



[kW] Potenza all'acqua (a)
[kW] Leistung ans Wasser (a)
[kW] Power to the water (a)
[kW] Puissance à l'eau (a)
[kW] Energía al agua (a)



[mm] Misure (HxLxP)
[mm] Abmessungen (HxBxT)
[mm] Dimensions (HxWxD)
[mm] Dimensions (HxLxP)
[mm] Dimensiones (LxAxP)



[kg] Peso
[kg] Gewicht
[kg] Weight
[kg] Poids
[kg] Peso



[mm] Lunghezza max. ciocco di legna
[mm] Maximale Länge des Scheitholzes
[mm] Fuel max. length
[mm] Longueur max. des bûches
[mm] Longitud máxima de leña



[mm] Dimensioni bocca di carico (HxL)
[mm] Maße der Brennkammer
[mm] Feed opening dimensions (HxW)
[mm] Dimensions bouche de chargement (HxL)
[mm] Dimensiones puerta de carga (LxA)



[m²] Area riscaldabile (a)(b)
[m²] Beheizte Fläche (a)(b)
[m²] Heatable area (a)(b)
[m²] Chauffez jusqu'à (a)(b)
[m²] Zona calentable (a)(b)



[kg] Capacità serbatoio pellet (a)
[kg] Fassungsvermögen Pelletsbehälter (a)
[kg] Pellet hopper capacity (a)
[kg] Capacité du réservoir à granulés (a)
[kg] Cabida tanque de pellets (a)



[kg/h] Consumo orario pellet/legna (min/max) (a)
[kg/h] Stündlicher pellet/holzverbrauch (min/max) (a)
[kg/h] Hourly pellet/wood consumption (min/max) (a)
[kg/h] Consommation horaire pellets/bûches (min/max) (a)
[kg/h] Consumo horario pellets/leña (min/max) (a)



[%] Rendimento fino a (a)
[%] Wirkungsgrad bis (a)
[%] Efficiency up to max (a)
[%] Rendement jusqu'à (a)
[%] Rendimiento hasta (a)

ENERGY LABEL

ENERGIEKENNZEICHNUNG FÜR BIOMASSE PRODUKTE
ENERGY LABELING FOR BIOMASS PRODUCTS
L'ETIQUETTE ÉNERGÉTIQUE POUR LES PRODUITS A BIOMASSE
ETIQUETADO ENERGÉTICO PARA PRODUCTOS DE BIOMASA

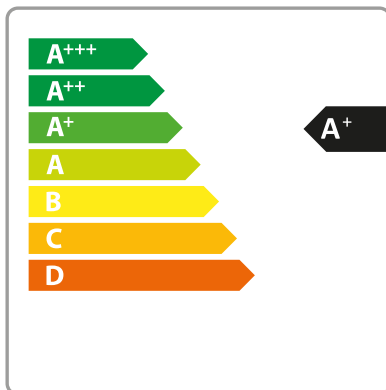
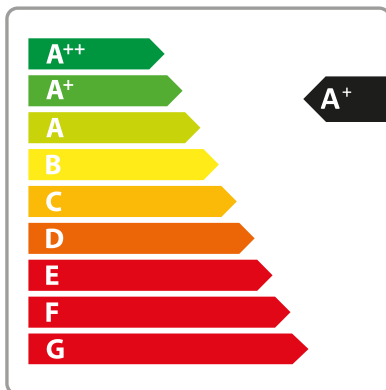

(a) Il dato varia in base al tipo di pellet o legna utilizzati. I valori dei prodotti a pellet sono stati rilevati utilizzando combustibile omologato secondo normativa EN 14961-2 A1-A2. I valori dei prodotti a legna sono rilevati usando ciocchi con umidità del 12%-14% ed un potere calorifico di 15.335 KJ/Kg.
(a) The value can vary according to the pellet or wood used. The pellet products values have been taken over using an approved fuel according to the standard EN 14961-2 A1-A2. The values of the wood products have been taken over using pieces with humidity 12-14% and heating power of 15.335 kJ/kg.
(a) Les données peuvent varier en fonction du type de granulés ou de bûches utilisé. Les valeurs relatives aux appareils à granulés sont enregistrées en utilisant des granulés homologués conformément à la norme EN 14961-2 A1-A2. Les valeurs relatives aux appareils à bûches sont enregistrées en utilisant des bûches avec taux d'humidité au 12%-14% et pouvoir calorifique de 15.335 KJ/Kg.

(b) E' importante tenere in considerazione che il volume riscaldabile dipende in modo considerevole dall'isolamento dell'abitazione (classe energetica), dal posizionamento nella planimetria e dalla zona climatica quindi i valori indicati possono variare anche considerevolmente.
(Coefficiente di scambio termico = 37 W/m²)
(b) Es ist wichtig zu bedenken, dass die beheizbare Fläche von der Hausisolierung (Energienstufe), von der Positionierung des Ofens im Haus und von der klimatischen Region deutlich abhängt. Die angegebenen Werte können dann auch beträchtlich variieren. (Wärmeübergangskoeffizient= 37 W/m²)
(b) It is very important to consider that the potential volume to heat is strictly linked to the insulation of the house (energetic class), to the plan of the building and to the climatic area, so these results may differ more or less according to these aspects. (Heat transfer coefficient = 37 W/m²)
(b) Il faut considérer que le volume pouvant être réchauffé dépend énormément de l'isolation de l'habitation (classe énergétique), de la disposition des pièces et de la zone climatique. Ces valeurs peuvent donc varier considérablement. (Coefficient de transfert thermique = 37 W/m²)
(b) Es muy importante considerar que el volumen calentable depende mucho del aislamiento de la vivienda (clase energética), del plano estructural y de la zona climática, de consecuencia los valores indicados pueden variar en manera considerable. (Coeficiente de película = 37 W/m²)

La ditta costruttrice si riserva di apportare modifiche senza preavviso.
Der Hersteller behält sich das Recht vor, Änderungen ohne vorherige Ankündigung vorzunehmen.
The manufacturer reserves the right to make changes without previous notice.
Le fabricant se réserve d'apporter des modifications sans préavis.
El productor se reserva el derecho de aportar modificaciones sin preaviso.



CLASSE DI CERTIFICAZIONE AMBIENTALE

I prodotti Thermorossi qui presentati hanno i requisiti per rientrare nella classe di certificazione a 4 stelle.
Per maggiori informazioni, consulta il sito www.thermorossi.com



I prodotti Thermorossi COMPACT S19-S23-S26-S32 GT5, LAMBDA S29-35-46 EVO5 hanno i requisiti per rientrare nella classe di certificazione a 5 stelle. Per maggiori informazioni, consulta il sito www.thermorossi.com



CLASSE DE PERFORMANCE



GLOSSARIO

GLOSSARY

TRADUZIONE TERMINI TECNICI TECHNICAL TERMS TRANSLATION

BOCCA DI CARICO (HxL - mm)
LOADING DOOR (HxL - mm)
VOLUME CAMERA COMB (solidi - dm³)
COMBUSTION CHAMBER VOLUME (solids – dm ³)
LUNGHEZZA MAX COMBUSTIBILE (mm)
FUEL MAX LENGHT (mm)
ATTACCO CAMINO (Ømm)
CHIMNEY CONNECTION (Ømm)
CONTENUTO ACQUA (l)
WATER CONTENT (l)
PRESSIONE ESERCIZIO (bar)
WORKING PRESSURE (bar)
DEPRESSIONE CAMINO (PA)
CHIMNEY DRAFT (PA)
ATTACCHI SCAMBIATORE (Ø inch)
HEAT EXCHANGER CONNECTIONS (Ø inch)
RACCORDI MANDATA (Ø inch)
OUTLET CONNECTIONS (Ø inch)
RACCORDI RITORNO (Ø inch)
INLET CONNECTIONS (Ø inch)
PERDITE DI CARICO (mbar)
PRESSURE DROP (mbar)
PRESSIONE ACQUA FREDDA RICHIESTA ALLO SCAMBIATORE (bar)
COLD WATER PRESSURE REQUIRED TO THE EXCHANGER (bar)
POTENZA AL FOCOLARE (kW)
TOTAL POWER (kW)
POTENZA NOMINALE (kW)
NOMINAL POWER (kW)
POTENZA AL FOCOLARE (kcal/h)
TOTAL POWER (kcal/h)
POTENZA NOMINALE (kcal/h)
NOMINAL POWER (kcal/h)
RITORNO IMPIANTO
SYSTEM RETURN
CARICO/SCARICO CALDAIA
LOAD/DOWNLOAD BOILER
VALVOLA DI SICUREZZA
SAFETY VALVE
MANDATA RISCALDAMENTO
HEATING OUTLET
CARICO IMPIANTO
SYSTEM LOADING



Prima dell'acquisto, richiedete al Vostro rivenditore tutte le informazioni relative all'installazione dell'apparecchio (vedi manuale d'uso)
Vor dem Kauf erfragen Sie bitte bei Ihrem Händler alle Informationen zur Installation des Gerätes (siehe Betriebsanleitung)
Before purchasing the appliance ask your reseller for all the relevant information concerning its installation (see user's guide)
Avant l'achat, demander au revendeur toutes les informations nécessaires pour l'installation de l'appareil (voir notice d'utilisation)
Antes de adquirir el aparato, soliciten al vendedor todas las informaciones para su instalacion (véase el manual de uso)

Fire Lovers
THERMOROSSI

- Tech-Collection -

THERMOROSSI

Fire Lovers

Seguici su:
Find us on:



THERMOROSSI S.p.A.
Via Grumolo, 4 (Z.I.)
36011 Arsiero (VI) - ITALY
www.thermorossi.com
info@thermorossi.it

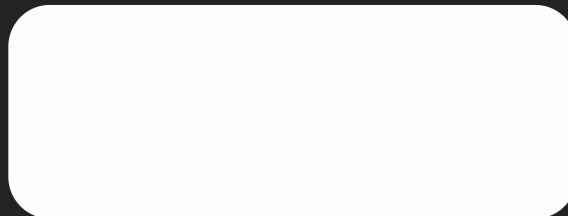

Worldwide - Phone: 0039.0445.741310 - e-mail: export@thermorossi.it